

# KOMATSU

**D**  
**155AX**



Bouteur sur chenilles

**D155AX-6**

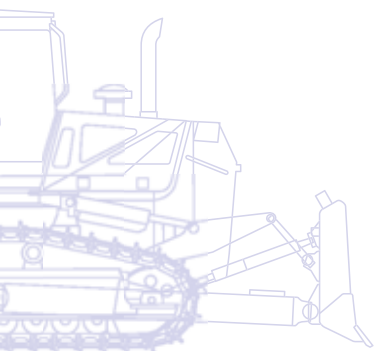

PUISSANCE DU MOTEUR  
268 kW / 364 ch @ 1.900 t/mn

POIDS OPERATIONNEL  
39.500 kg

# D'un seul coup d'œil

Remarquable au ripage comme au poussage, le D155AX-6 de Komatsu est un boteur sur chenilles à la fois productif, fiable et durable. Parmi ses nombreux atouts d'exception, il peut se targuer d'un train de chaînes puissant à faible usure, d'une lame Sigmadozer® et d'une transmission éprouvée sur le terrain, avec un convertisseur de couple avec verrouillage automatique géré par l'électronique de pointe Komatsu. Le D155AX-6 a été conçu et construit pour vous donner une solide longueur d'avance et réduire vos coûts de maintenance. Sous une pluie battante ou un soleil de plomb, ce boteur deviendra vite un allié incontournable.

## Grande productivité et faible consommation

- Convertisseur de couple avec verrouillage automatique
- Transmission automatique
- Moteur puissant et propre
- Modes de travail sélectionnables
- Fonction de rétrogradation automatique

## Équipement de travail optimisé

- Lame Sigmadozer®
- Lames semi-U et U
- Rippers multidentés et géant variables
- Komatsu-Topcon systèmes de guidage



# D155AX-6

**PUISSANCE DU MOTEUR**  
268 kW / 364 ch @ 1.900 t/mn

**POIDS OPERATIONNEL**  
39.500 kg

## Confort élevé de l'opérateur

- Cabine silencieuse et confortable
- Siège à suspension entièrement réglable
- Très bonne visibilité sur la lame et le ripper
- Réduction du bruit et des vibrations



## Commandes haute technologie

- Direction hydrostatique
- Fonction de présélection de vitesse
- Facilité et précision
- Grand moniteur multifonctions couleurs LCD



## Résistant et fiable

- Train de chaînes bas pour abaisser le centre de gravité
- Système de train de roulement à bogies en K
- Conception robuste
- Circuit électrique de haute fiabilité

**KOMTRAX**

Systeme de suivi de  
machine par satellite

# Grande productivité et faible consommation

## Convertisseur de couple avec verrouillage automatique

En combinaison avec la transmission automatique, le convertisseur de couple exclusif à verrouillage automatique du D155AX-6 est le gage de cycles plus rapides et d'une amélioration des performances globales. Le système de commande du train de chaînes enclenche automatiquement le convertisseur de couple si celui-ci est nécessaire, ou si nécessaire le verrouillage qui relie directement le moteur à la transmission lors d'applications moins exigeantes. Ces fonctionnalités éliminent les pertes de puissance inutiles et permettent à l'engin de maintenir une efficacité maximale. La force de traction requise est constante en continu et la consommation de carburant globale peut chuter de 10%.

## Transmission automatique

En mode standard, la transmission haute efficacité du D155AX-6 sélectionne automatiquement la vitesse la plus appropriée pour toutes les opérations de boutage et de rippage. Elle inclut en outre une fonction de présélection de la vitesse de déplacement afin de réduire le temps de travail et les efforts de l'opérateur. Grâce à la transmission automatique à commande électronique ECMV de Komatsu, les changements de vitesse se succèdent avec un timing parfait, pour une efficacité optimale des transferts de puissance.

## Moteur puissant et efficace

Un moteur puissant et économique, certifié conforme aux normes d'émission EU Stage IIIA et EPA Tier III, fait du D155AX-6 un athlète de haut niveau pour le boutage et le rippage. Ce moteur ecot3 de 268 kW et 364 ch combine productivité optimale et préservation de l'environnement.

## Ventilateur de refroidissement hydraulique pour le radiateur

La vitesse de rotation du ventilateur de refroidissement est gérée par des commandes électroniques et déterminée avec précision par la température du liquide de refroidissement et de l'huile hydraulique: plus la température est élevée, plus le ventilateur tourne vite. Ce système réduit la consommation de carburant et les niveaux de bruits opérationnels, ainsi que la puissance requise par rapport aux ventilateurs à courroie.



Le moteur Komatsu ecot3 SAA6D140E-5



Convertisseur de couple avec verrouillage automatique

## Modes de travail sélectionnables

L'opérateur a le choix entre les modes de travail «Puissance» pour une puissance maximale et «Economique» pour économiser l'énergie. En synergie avec le mode automatique et manuel, ils permettent d'optimiser la configuration pour le travail en cours.





## Fonction de rétrogradation automatique

La gestion électronique contrôle le régime moteur, le changement de vitesse ainsi que la vitesse de déplacement. Lorsque la charge est appliquée et que la vitesse de déplacement est réduite, le contrôle rétrograde automatiquement et optimise la vitesse pour garantir une grande efficacité du carburant. Cette fonction assure une utilisation confortable et une grande productivité sans rétrogradation manuelle.

Cette fonction peut être désactivée à l'aide d'un commutateur.

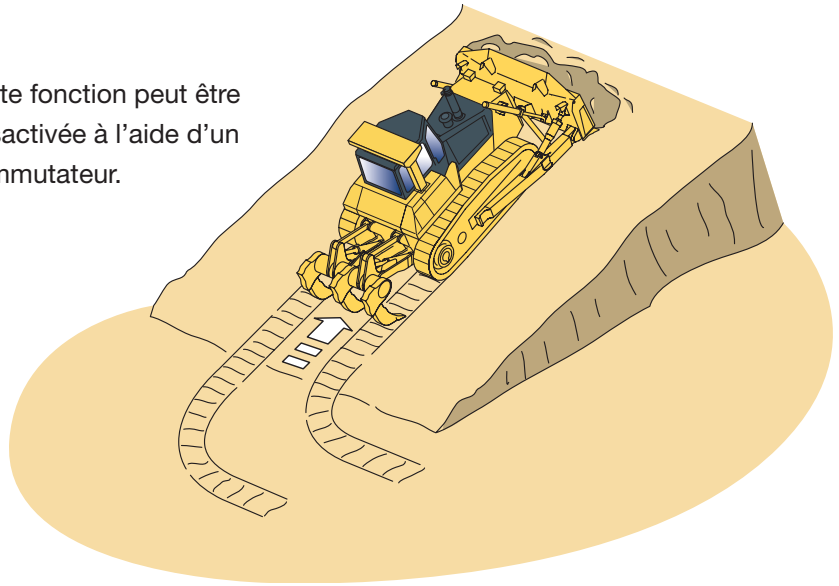

# Confort élevé de l'opérateur

## Cabine silencieuse et confortable

Le confort de l'opérateur est indispensable pour un travail sûr et productif. Le D155AX-6 possède une cabine silencieuse et confortable, qui offre l'environnement idéal pour se concentrer pour un travail en toute sécurité. Sa forme hexagonale et ses larges vitres teintées garantissent une excellente visibilité panoramique. La climatisation automatique haute efficacité pressurise la cabine pour l'abriter des poussières, et l'intérieur est tapissé d'un revêtement insonorisant haute qualité, qui minimise le niveau de bruit.

## Siège à suspension entièrement réglable et console de contrôle du déplacement

Au centre de l'habitacle sûr et agréable se trouve un siège à suspension très confortable, résistant et entièrement réglable. Pour les opérations de boutage, il s'oriente vers l'avant, avec une vue parfaite sur les deux côtés de la lame. Pour le rippage, il peut pivoter de 15° sur la droite, ce qui améliore sensiblement la visibilité et soulage la nuque. La position de la console de commande peut aussi être ajustée indépendamment vers l'avant, vers l'arrière et en hauteur selon les préférences de l'opérateur.

## Très bonne visibilité sur la lame et le ripper

La cabine redessinée, avec système ROPS/FOPS intégré, et le siège conducteur judicieusement placé assurent une visibilité optimale sur la lame, à gauche comme à droite, pour des opérations sûres et rapides. Pour améliorer encore la sécurité et l'efficacité du rippage, le réservoir de carburant présente une forme spéciale qui permet à l'opérateur de bien voir le point de rippage et l'arrière du bouteur.

## Réduction du bruit et des vibrations

La cabine du D155AX-6 comprend un amortisseur de cabine qui garantit une grande capacité d'absorption des chocs et des vibrations grâce à sa longue course. Les amortisseurs montés sous la cabine adoucissent les chocs et les vibrations qu'il est impossible d'absorber avec des méthodes de support de cabine traditionnelles.



Excellente visibilité sur le ripper





# Commandes haute technologie

## Direction hydrostatique

La direction hydrostatique (HSS) permet des réactions rapides et des virages plus précis. Les deux chenilles sont alimentées en continu, pour des rotations fluides sans interruption et un boutage puissant et productif - même sur des sols meubles ou en pente.

## Fonction de présélection de vitesse

Pour réduire la fréquence des changements de vitesses et rehausser le confort des manœuvres, l'engin est pourvu en standard d'un mode de présélection des vitesses. L'opérateur peut choisir une combinaison de vitesses avant/arrière via le présélecteur UP/DOWN (HAUT/BAS) sur le levier de direction. Il suffit ensuite de sélectionner le déplacement avant ou arrière pour enclencher les vitesses appropriées.

## Facilité et précision

Le système ergonomique PCCS (Palm Command Control System) est le gage d'un maniement efficace et confortable de l'engin, et le levier de commande de la lame utilise un mécanisme PPC (Proportional Pressure Control) pour des opérations précises, des nivellements parfaits et aisés - et une productivité accrue. Lors d'une marche arrière sur des roches ou d'autres terrains accidentés, la vitesse de déplacement peut être réduite via la fonction «Slow Reverse» (ralenti marche arrière) afin d'accroître la qualité de conduite ainsi que de réduire les vibrations et la consommation de carburant.



Système de caméra vue arrière







## Grand moniteur multifonctions couleurs LCD

Un grand écran couleur convivial assure un travail souple, précis et sûr. La visibilité de l'écran est améliorée grâce à l'écran à cristaux liquides TFT qui peut être lu facilement depuis différents angles et dans différentes conditions d'éclairage. Les menus contextuels avec touches de fonction intuitives facilitent l'utilisation.



# Résistant et fiable

## Train de chaînes bas pour abaisser le centre de gravité

D'une solidité extraordinaire, le châssis Komatsu offre une excellente performance de poussage et de réglage. L'engin tout entier conserve un centre de gravité bas pour une sécurité et une stabilité optimales sur les pentes. Le châssis à entraînement bas réduit également les niveaux de bruit autour du bouteur. Les maillons usage sévère avec des bagues de grand diamètre, les maillons hauts et les joints de qualité supérieure sont le gage d'une longévité accrue pour le châssis – et d'un coût total de propriété nettement réduit.

## Système de train de roulement à bogies en K

Le train de roulement à bogies en K est doté de systèmes de bogies à montage flexible qui augmentent le déplacement vertical du galet de chenille. Pas moins de 7 galets pour soutenir et guider la chenille sur tous types de terrain, pour un déplacement bien plus fluide et une longévité accrue du châssis.

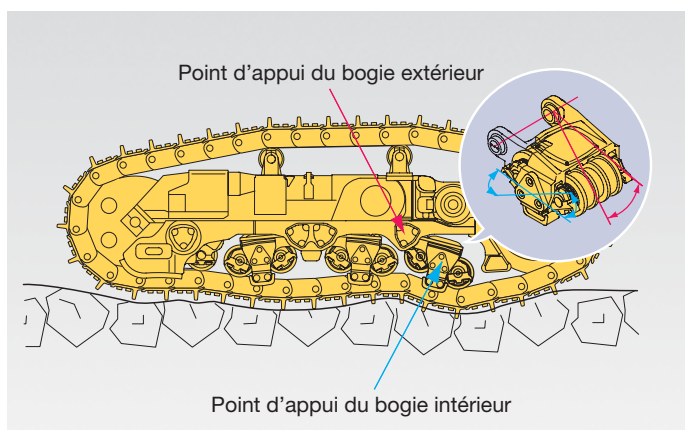

## Conception robuste

La structure en coque extrêmement rigide du châssis principal optimise la durabilité et réduit la concentration des contraintes dans les zones critiques. Le train de chenilles à large section transversale utilise un arbre de pivotement pour une fiabilité accrue. Toutes les conduites hydrauliques sont abritées par des protections robustes et intégrées dans les structures afin d'éviter tout endommagement.

## Circuit électrique de haute fiabilité

La nouvelle génération de bouteurs Komatsu comporte des faisceaux de câbles électriques spécialement renforcés et revêtus d'un matériau thermorésistant qui optimise la résistance mécanique, prolonge la durée de vie et préserve le système des dommages. La fiabilité du circuit électrique du D155AX-6 est encore renforcée par l'utilisation de «connecteurs DT» qui offrent une résistance extrême à la poussière, à la corrosion et à l'humidité, pour un engin toujours opérationnel.





# Équipement de travail optimisé

## Lames Komatsu

Pour optimiser les performances de la lame et l'équilibre de l'engin, Komatsu applique un concept de lame caissonnée qui offre la meilleure résistance pour une lame de faible poids. De l'acier à forte résistance à l'usure a été utilisé à l'avant et sur les côtés de la lame pour une durabilité accrue. La forme spéciale et profondément incurvée de la lame permet de manipuler une vaste gamme de matériaux et offre une bonne pénétration de la lame combinée avec une importante capacité, optimisant les performances de boutage avec une consommation de carburant nettement moindre.

## Lame Sigmadozer®

La section centrale de la lame Sigmadozer® de Komatsu agit comme un godet en V pour une pénétration en force dans le sol. Ses bords latéraux repoussent en continu le matériau roulant vers le centre. Combinée avec l'incurvation profonde de la lame, cette configuration accroît considérablement la capacité utile et réduit les pertes ainsi que la consommation de carburant. La fonction 'pitch' (angle d'attaque variable) en standard assurent également d'excellentes performances de nivellement.

## Rippers Komatsu

Le concept de ripper spécial de Komatsu, avec tous les vérins connectés au porte-dent, assure une force de déroctage maximale. Sa fonctionnalité-clé réside dans le mouvement du point de rippage, qui soulève le matériau durant l'action de la dent pour une augmentation considérable des performances globales. La dent assure une excellente pénétration dans divers types de matériaux et est pourvue de pièces d'usure spéciales pour une longévité accrue.

## Dessin amélioré du ripper

Le nombre de vérins de ripper a été réduit de quatre à deux, ce qui améliore nettement la visibilité sur le rippage et étend la zone de travail. Le nouveau concept réduit les frais de maintenance sans préjudice des performances et de la productivité.

## Komatsu-Topcon systèmes de guidage (en option)

Les mouvements de lame automatiques sur un boteur peuvent considérablement améliorer la productivité et la précision du nivelage. Ils permettent également aux opérateurs de travailler de manière plus sûre et plus rapide avec une charge de travail réduite. Les systèmes de guidage Komatsu-Topcon constituent la solution idéale pour automatiser les mouvements des lames. Selon le système de guidage utilisé, la direction de la lame peut être indiquée ou entièrement automatisée. Il en résulte que même les opérateurs inexpérimentés travaillent plus rapidement et réalisent une surface finale parfaitement nivelée. Toutes les informations des systèmes laser ou GPS sont en permanence disponibles sur un écran dans la cabine, montrant clairement la pente et l'élévation.

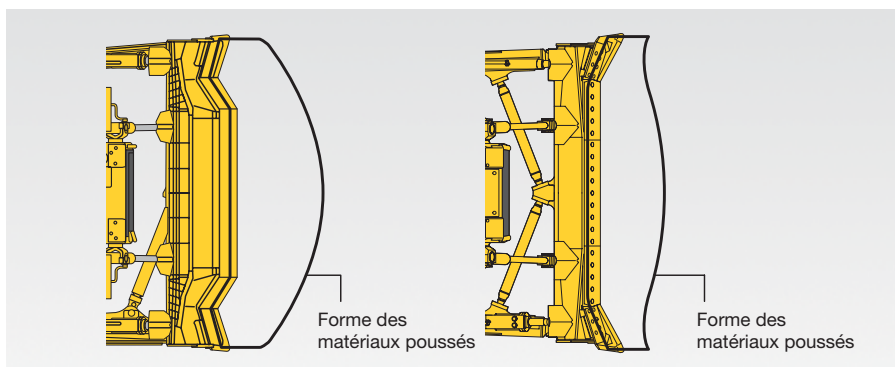

La lame Sigmadozer® (gauche) offre un gain de productivité pouvant atteindre 15% par rapport à la lame semi-U classique (droite).



La lame Sigmadozer® offre une plus grande capacité de matériau à déplacer



# Systeme de suivi de machine par satellite



KOMTRAX™ est un système révolutionnaire de suivi de machine à distance, conçu pour vous faire économiser du temps et de l'argent. Vous pouvez maintenant surveiller votre équipement n'importe quand et n'importe où. Utilisez les données importantes reçues via le site internet de KOMTRAX™ pour optimiser votre planning de maintenance et les performances de votre machine.

KOMTRAX™ va vous apporter une aide précieuse:

## Surveillance complète de la machine

Obtenez les données complètes d'utilisation de vos machines pour connaître leur temps de travail et leur productivité.

## Gestion du parc de machines

Sachez à tout moment où se trouvent vos machines et découragez le vol ou l'utilisation clandestine.

## Etat complet de la machine

Recevez des renseignements et alertes via Internet ou par courriel, ce qui facilitera l'organisation de vos entretiens et rallongera la durée de vie de vos machines.

Pour un complément d'informations concernant KOMTRAX™, contactez votre concessionnaire Komatsu pour obtenir la dernière brochure KOMTRAX™ en date.





*Temps de travail opérationnel – Avec le tableau de «rapport journalier du temps de travail», recevez un journal des heures de fonctionnement: quand votre machine a démarré et quand elle a été éteinte, ainsi que le temps total du travail moteur.*



*Planning des entretiens – Des messages signalent les échéances des vidanges et des remplacements des filtres afin d'accroître la productivité et d'améliorer le planning des entretiens.*



*Localisation de votre flotte – La fonction «carte» localise instantanément toutes vos machines, y compris celles situées à l'étranger.*



*Suivi de la machine pendant les transports – Pendant le transport de la machine, KOMTRAX™ envoie des messages via Internet ou par courriel afin de vous informer de sa position et de confirmer son arrivée à bon port.*



*Notifications d'alertes – Vous pouvez recevoir des notifications d'alertes à la fois par le site internet de KOMTRAX™ et par courriel.*



*Sécurité supplémentaire – Le «dispositif actionné à distance pour le verrouillage des engins» vous permet de programmer les heures pendant lesquelles vos machines peuvent travailler. Avec la limite géographique «géo-fence», KOMTRAX™ vous envoie un message en ligne pour vous indiquer que votre machine se trouve hors des limites de la zone que vous avez fixée.*



# Entretien aisé

## Poste d'entretien centralisé

L'entretien préventif est essentiel pour garantir une longue durée de vie pour votre équipement. C'est pourquoi Komatsu a conçu le D155AX-6 avec des points d'entretien placés dans des endroits facilement accessibles afin de faciliter les entretiens et inspections nécessaires et de les rendre plus rapides.

## Ventilateur de refroidissement réversible

Le radiateur peut être nettoyé à l'aide du ventilateur de refroidissement réversible à commande hydraulique. La rotation du ventilateur s'inverse depuis la cabine via un simple commutateur.

## Couvercles latéraux papillons

L'entretien du moteur et le remplacement des filtres sont encore facilités par les capots latéraux qui s'ouvrent aisément et sans danger. L'angle d'ouverture des capots a été augmenté pour un accès plus pratique.

## Système de contrôle auto-diagnostic

Les fonctions d'avertissement simples, les indications d'intervalles d'entretien et les principales fonctions opérationnelles s'affichent sur le nouveau panneau de commande centralisé. L'opérateur peut donc sélectionner en un clin d'oeil les options les plus adéquates pour tirer le meilleur parti du D155AX-6. De plus, des défauts sont clairement indiqués à l'écran afin que l'opérateur ou les techniciens d'entretien puissent agir rapidement et sans danger si nécessaire, de manière à éviter de coûteux problèmes et temps d'arrêt.

## Conception modulaire de la chaîne cinématique

Les composants de la chaîne cinématique sont assemblés de manière modulaire étanche afin de permettre un montage et un démontage sans perte d'huile et d'éviter toute infiltration de poussière. L'entretien est plus aisé et facile.





## MOTEUR

Modèle..... Komatsu SAA6D140E-5  
 Type.....Injection directe 'Common Rail', refroidissement  
 par eau, quatre temps, turbocompresseur,  
 avec échangeur de température

Puissance du moteur  
 régime ..... 1.900 t/mn  
 ISO 14396.....268 kW / 364 ch  
 ISO 9249 (puissance moteur nette) .....264 kW / 359 ch  
 Nombre de cylindres .....6  
 Alésage × course.....140 × 165 mm  
 Cylindrée ..... 15,24 l  
 Type ventilateur .....Hydraulique  
 Système de lubrification  
 Méthode.....Pompe à engrenages, lubrification forcée  
 Filtre ..... Plein débit

## TRANSMISSION TORQFLOW

Type..... Komatsu TORQFLOW  
 Convertisseur de couple ..... 3 éléments, monoétagé, monophasé,  
 refroidi par eau, à verrouillage automatique  
 Transmission..... Réduction planétaire, embrayage multidisque à  
 commandes hydrauliques, lubrification forcée  
 Le levier de verrouillage de changement de vitesses et l'interrupteur de  
 sécurité neutre empêchent tout démarrage accidentel de la machine.

## VITESSES MAX

	Avant	Arrière
1ère	3,8 km/h	4,6 km/h
2ème	5,6 km/h	6,8 km/h
3ème L	7,5 km/h	9,2 km/h
3ème	11,6 km/h	14,0 km/h

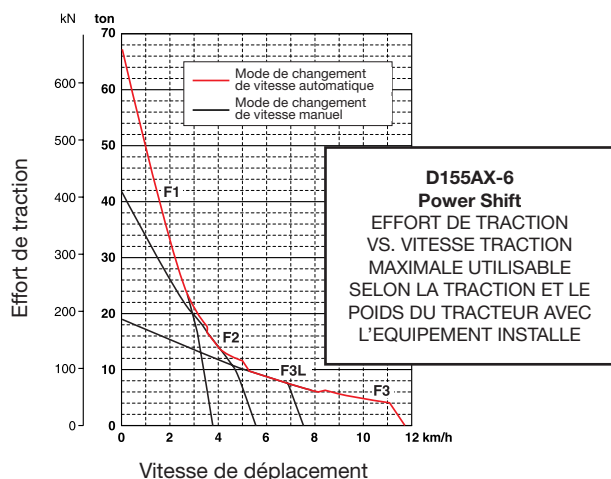

## SYSTEME DE DIRECTION

Type ..... Direction hydrostatique (HSS)  
 Commande de direction..... Levier-PCCS  
 Freins de service ..... Freins de direction multidisques à bain  
 d'huile, actionnés par ressorts,  
 libérés hydrauliquement  
 Rayon de braquage minimum (contre-rotation)  
 Mesuré d'après les marques des chenilles  
 laissées sur le sol .....2,14 m

## TRAIN DE ROULEMENT

Suspension.....Oscillante avec barre égalisatrice  
 et arbre pivot  
 Châssis de chenilles.....Monocoque, grande section,  
 construction durable  
 Train de roulement à bogies en K..... Les galets lubrifiés sont  
 installés sur le châssis  
 via une série de bogies  
 en K oscillants  
 Chenilles.....Lubrifiées, étanches  
 Tension .....A ressort et hydraulique  
 Nombre de patins (chaque côté).....42  
 Hauteur crampons (crampon simple).....80 mm  
 Largeur de patins (standard) .....610 mm  
 Surface de contact au sol .....39.955 cm<sup>2</sup>  
 Galets de roulement (chaque côté) .....7  
 Galets porteurs (chaque côté).....2

## POIDS OPERATIONNEL (CA.)

Avec lame Sigmadozer® renforcée, ripper géant, cabine en acier,  
 ROPS, opérateur, équipement standard, capacité nominale de lubri-  
 fiant, de réfrigérant, de carburant.  
 Poids opérationnel .....39.500 kg

## CAPACITE DE REMPLISSAGE

Réservoir de carburant..... 625 l  
 Système de refroidissement..... 82 l  
 Huile moteur ..... 37 l  
 Amortisseur ..... 1,5 l  
 Convertisseur de couple, transmission,  
 engrenage conique et direction..... 90 l  
 Réductions finales (chaque côté) ..... 31 l  
 Circuit hydraulique de la lame ..... 85 l  
 Ripper géant (capacité supplémentaire) ..... 37 l  
 Ripper multident (capacité supplémentaire)..... 37 l

# Spécifications

## REDUCTIONS FINALES

Type ..... Double réduction planétaire  
 Barbotins ..... Barbotins segmentés de type boulonnés pour un remplacement aisé

## SYSTEME HYDRAULIQUE

Type ..... CLSS (Système à centre fermé à sensibilité de charge)  
 Toutes les soupapes de commande à tiroir sont montées à l'extérieur du réservoir hydraulique.  
 Pompe principale ..... Pompes à débit variable  
 Débit max. .... 325 l/min  
 Tarage des soupapes de sécurité ..... 280 kg/cm<sup>2</sup>  
 Fonction des tiroirs de commande  
 Levage de lame ..... Levage, immobilisation, descente et flottement  
 Inclinaison de lame ..... Droite, immobilisation et gauche  
 Fonctions du tiroir supplémentaire de commande du ripper  
 Levage du ripper ..... Levage, immobilisation et descente  
 Inclinaison du ripper ..... Augmentation, immobilisation et diminution  
 Vérins hydrauliques ..... A piston, double effet  
 Nombre de vérins x alésage  
 Levage de lame ..... 2 x 110 mm  
 Inclinaison de lame ..... 1 x 160 mm  
 Levage du ripper ..... 1 x 180 mm  
 Inclinaison du ripper ..... 1 x 200 mm

## LAMES

	Longueur totale avec lame	Capacité de la lame	Lame longueur x hauteur	Levage max. au-dessus du sol	Descente max. sous sol	Réglage maximale	Poids supplémentaire
Sigmodozer® simple inclinaison	6.125 mm	9,4 m <sup>3</sup>	4.060 x 1.850 mm	1.320 mm	617 mm	570 mm	4.940 kg
Sigmodozer® double inclinaison	6.125 mm	9,4 m <sup>3</sup>	4.060 x 1.850 mm	1.320 mm	617 mm	920 mm	5.020 kg
Sigmodozer® renforcée simple inclinaison	6.125 mm	9,4 m <sup>3</sup>	4.060 x 1.850 mm	1.320 mm	617 mm	570 mm	5.360 kg
Sigmodozer® renforcée double inclinaison	6.125 mm	9,4 m <sup>3</sup>	4.060 x 1.850 mm	1.320 mm	617 mm	920 mm	5.450 kg
Lame semi-U simple inclinaison	6.175 mm	9,4 m <sup>3</sup>	4.130 x 1.790 mm	1.255 mm	593 mm	575 mm	4.960 kg
Lame semi-U double inclinaison	6.175 mm	9,4 m <sup>3</sup>	4.130 x 1.790 mm	1.255 mm	593 mm	953 mm	5.050 kg
Lame U simple inclinaison	6.590 mm	11,9 m <sup>3</sup>	4.225 x 1.790 mm	1.255 mm	593 mm	600 mm	5.630 kg
Lame U double inclinaison	6.590 mm	11,9 m <sup>3</sup>	4.225 x 1.790 mm	1.255 mm	593 mm	970 mm	5.720 kg

Les capacités des lames sont basées sur la recommandation J1265.

## ENVIRONNEMENT

Emissions moteur ..... Conforme aux normes EU Stage IIIA et EPA Tier III

Niveaux de bruit  
 LwA bruit extérieur ..... 111 dB(A) (2000/14/EC)  
 LpA bruit intérieur ..... 78 dB(A) (ISO 6396 test dynamique)  
 Niveaux de vibration (EN 12096:1997)\*  
 Main/bras ..... ≤ 2,5 m/s<sup>2</sup> (incertitude de mesure K = 0,90 m/s<sup>2</sup>)  
 Corps ..... ≤ 0,5 m/s<sup>2</sup> (incertitude de mesure K = 0,29 m/s<sup>2</sup>)  
 \* aux fins de l'évaluation des risques en vertu de la directive 2002/44/EC, s'il vous plaît se référer à la norme ISO/TR 25398:2006.

## EQUIPEMENT DU RIPPER

Ripper multident  
 Type ..... Ripper à inclinaison variable à commande hydraulique  
 Nombre de dents ..... 3  
 Poids (y compris unité de commande hydraulique) ..... 3.760 kg  
 Longueur de flèche ..... 2.320 mm  
 Levage max. au-dessus du sol ..... 950 mm  
 Descente max. sous sol ..... 900 mm  
 Ripper géant  
 Type ..... Ripper à inclinaison variable à commande hydraulique  
 Nombre de dents ..... 1  
 Poids (y compris unité de commande hydraulique) ..... 2.440 kg  
 Longueur de flèche ..... 1.400 mm  
 Levage max. au-dessus du sol ..... 950 mm  
 Descente max. sous sol ..... 1.240 mm



## DIMENSIONS

	D155AX-6
A	4.060 mm
B	2.140 mm
C	3.385 mm
D	1.850 mm
E	3.275 mm
F	8.225 mm
G	2.745 mm
H	1.240 mm
I	950 mm
J	3.395 mm

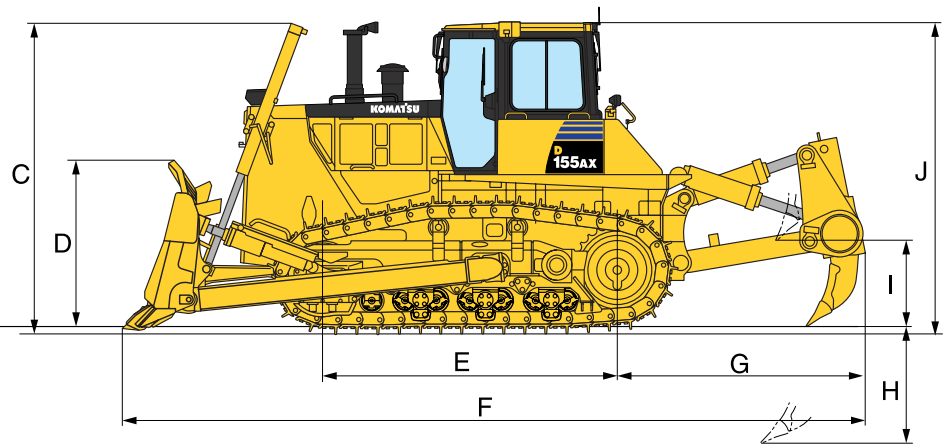
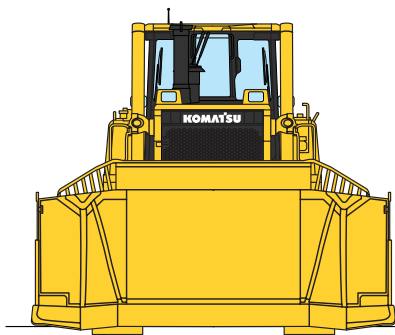
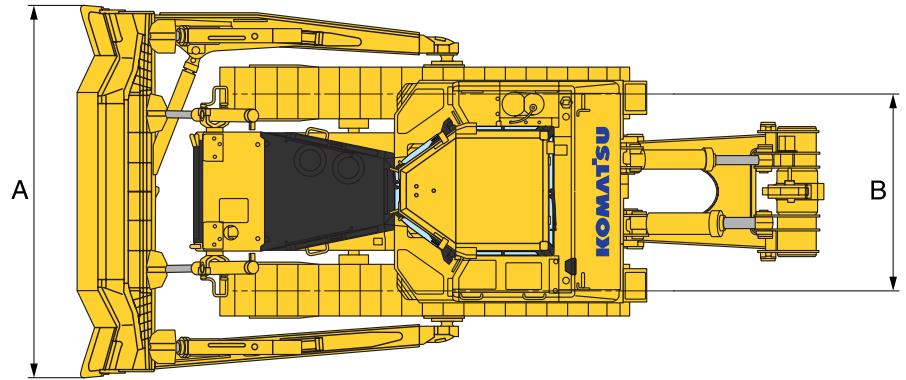

Garde au sol: 500 mm

### Equipements standards et optionnels

#### MOTEUR ET PIÈCES CONNEXES

Moteur diesel Komatsu SAA6D140E-5, turbocompressé, injection directe à rampe commune haute pression, conforme aux normes EU Stage IIIA	●
Verrous, bouchons de filtre et couvercles	●
Tuyau d'admission avec couvercle à charnière	●
Traitement résistant à la corrosion à utiliser avec le liquide de refroidissement Komatsu	●
Démarrateur 24 V/11 kW	●
Alternateur 24 V/60 A	●
Batteries 2 × 12 V/170 Ah	●
Capots latéraux papillons du moteur	●
Ventilateur de refroidissement, hydrostatique avec fonction inversion pour décolmatage	●
Amortisseur	●
Rechauffeur électrique huile moteur et liquide de refroidissement	○
Alternateur 24 V/75 A	○
Batteries grande capacité 2 × 12 V/220 Ah	○

#### TRANSMISSION ET FREINS

Commande de direction par levier unique (PCCS)	●
Transmission hydroshift automatique	●
Pédale de décélération	●
Direction hydrostatique (HSS)	●
Convertisseur de couple à verrouillage automatique	●

#### TRAIN DE ROULEMENT

Patins travaux lourds à simple rainure (610 mm)	●
Maillon travaux lourds, étanche et lubrifié	●
Barbotins segmentés	●
Bogies en K	●
Régulateur hydraulique de la tension des chaînes	●
Patins travaux lourds à simple rainure (560 mm, 660 mm, 710 mm)	○
Protection train de chaîne pleine longueur	○

#### CABINE

Siège à suspension tissu, inclinable, haut dossier, pivotable	●
Ceinture de sécurité	●
Appui-tête	●
Marchepied haut	●
Climatisation	●
Vitre arrière chauffée	●
Kit pré-installation radio (12 V, antenne, haut-parleurs)	●
Garde-boue	●
Pare-soleil (vitre arrière)	●
Porte-gobelet	●
Support pour boîte repas	●
Essuie-glace avant et arrière	●
Essuie-glace portes	●

#### SERVICE ET ENTRETIEN

Filtre à air de type sec, double élément avec indicateur de poussière et évacuateur	●
Panneau de contrôle électronique	●
KOMTRAX™ - Système de suivi de machine par satellite	●
Trousse à outils	●
Komatsu-Topcon systèmes de guidage	○

#### EQUIPEMENT DE SECURITE

Alarme de marche arrière	●
Avertisseur sonore	●
Cabine en acier, conforme aux normes ISO 3471 et SAE J1040, APR88 ROPS, et ISO 3449 FOPS	●
Rétroviseur (dans la cabine)	●
Système de caméra vue arrière	●
Extincteur	○
Trousse de premier secours	○
Direction de secours	○

#### SYSTEME HYDRAULIQUE

Circuit hydraulique pour ripper	●
Circuit hydraulique pour lames de nivelage	●
Commande de lame par levier unique	●

#### SYSTEME D'ECLAIRAGE

Lampe de travail supplémentaire, arrière	○
Lampes de cabine supplémentaires, avant et arrière	○
Lampe de travail du ripper	○

#### ACCESSOIRES

Crochet de traction avant	●
Barre de traction rigide	○
Contrepoids + crochet de traction	○

#### LAMES

Sigadozer® simple inclinaison, 9,4 m³	○
Sigadozer® double inclinaison, 9,4 m³	○
Sigadozer® renforcée simple inclinaison, 9,4 m³	○
Sigadozer® renforcée double inclinaison, 9,4 m³	○
Lame semi-U simple inclinaison, 9,4 m³	○
Lame semi-U double inclinaison, 9,4 m³	○
Lame U simple inclinaison, 11,9 m³	○
Lame U double inclinaison, 11,9 m³	○
Ripper à inclinaison variable multident	○
Ripper à inclinaison variable géant	○

Autres équipements sur demande

- équipements standards
- équipements optionnels

Votre partenaire Komatsu:

# KOMATSU

**Komatsu Europe  
International NV**  
Mechelsesteenweg 586  
B-1800 VILVOORDE (BELGIUM)  
Tel. +32-2-255 24 11  
Fax +32-2-252 19 81  
[www.komatsu.eu](http://www.komatsu.eu)