

KOMATSU

D37EX-21

D37PX-21

MOTORLEISTUNG
63 kW 86 PS @ 2.000 U/min

BETRIEBSGEWICHT
D37EX-21: 7.410 kg
D37PX-21: 7.770 kg

D
37

PLANIERERRAUPE



D37EX/PX-21

AUF EINEN BLICK

Ausgereiftes Komatsu-Design

für höchste Zuverlässigkeit und Langlebigkeit. Hydrauliksystem, Antriebsstrang, Rahmen und sämtliche Hauptkomponenten sind von Komatsu entwickelt. Sie erhalten eine Planierraupe, die dank perfekter Abstimmung aller Baugruppen noch leistungsfähiger, zuverlässiger und einsatzflexibler geworden ist.

Extrem niedriger Aufbau

Der sehr tiefe Gesamtschwerpunkt sichert eine ausgezeichnete Stabilität.

Vorbeugende Wartung

- Zentralisierter, elektronisch überwachter Wartungsbereich
- Geschützte Hydraulikleitungen
- Modularer Antriebsstrang

Kühlergrill

Lärmschutzdesign für geringere Außengeräuschpegel. Verstärkter Lochblech-Kühlergrill für erhöhten Schutz des Kühlerventilators.

Große Schildkapazität

D37EX-21:

1,75 m³ Gerader Brust-Tiltschild
(6-Wege-Schild/PAT)

D37PX-21:

1,70 m³ Gerader Brust-Tiltschild
(6-Wege-Schild/PAT)

D37PX-21:

1,91 m³ Gerader Brust-Tiltschild
(6-Wege-Schild/PAT)



MOTORLEISTUNG
63 kW 86 PS

BETRIEBSGEWICHT
D37EX-21: 7.410 kg
D37PX-21: 7.770 kg

Neues, viereckiges Fahrerhaus:

- Großzügiger Innenraum
- Höchster Fahrkomfort dank neuer Kabinenlagerung
- Ausgezeichnete Rundumsicht
- Leistungsfähige Klimaanlage
- PCCS-Bedienhebel (Palm-Command-Control-System) für Fahr- und Schildsteuerung
- Überdruckkabine
- Einstellbare Armlehnen
- Moderner Fahrersitz mit hoher Rückenlehne



Der Komatsu SAA4D102E-2

Niederemissionsmotor mit Turbolader und Ladeluftkühler leistet kraftvolle 63 kW/86 PS.

Geschwindigkeitssensoren

in beiden Fahrmotoren garantieren Fahren ohne Richtungsabweichungen, sogar beim Planieren an Hängen oder mit ungleicher Schildlast.

Antriebsstrang

Modular aufgebauter Antriebsstrang für einfachere Wartung und verbesserte Haltbarkeit.

Das elektronisch gesteuerte Hydrostatikgetriebe KomStat II von Komatsu

ermöglicht einfachste und komfortable Wahl der Fahrgeschwindigkeiten (3 vorwärts, 3 rückwärts), Kurvenfahrten, Richtungswechsel und kraftvolle Steuerung mit gegenläufigen Ketten.

KOMFORTABLE, ERGONOMISCHE BEDIENUNG

Großvolumiges, ergonomisches Fahrerhaus für lange und ermüdungsfreie Arbeitseinsätze

PCCS (Palm Command Control System)

Das von Komatsu entwickelte PCCS-System bietet dem Fahrer die perfekte Kontrolle über die Planierraupe.

Schnittstelle Mensch-Maschine

KomStat II (KOMATSU HST)



Die D37EX/PX-21 ist mit dem hydrostatischen KomStat II Antrieb von Komatsu ausgestattet. Der Antrieb besteht aus geschlossenen 2-Wege-Kreisläufen mit zwei Verstellpumpen und zwei Fahrmotoren für 3 Fahrstufen. Die elektronische Steuerung der Pumpen und Fahrmotoren ermöglicht bei jedem Planiereinsatz die Auswahl der optimale Fahrgeschwindigkeit.

Palm Command Control System (PCCS)

Mit dem ergonomischen Palm Command Control System können alle Richtungsbewegungen gesteuert werden. Für Linkskurven muss der Joystick einfach nach links, für Rechtskurven nach rechts bewegt werden. Für eine Drehbewegung mit gegenläufigen Ketten muss der Joystick ganz nach links oder rechts bewegt werden. Dank des elektronisch gesteuerten hydrostatischen Antriebs arbeitet die Maschine kraftvoll bei konstanter Fahrgeschwindigkeit – sogar bei ungleichmäßiger Last am Schild oder beim Planieren bei Kurvenfahrten.

Lenkfunktionen



-  Vorwärts und rückwärts
-  Lenken rechts/links, Drehen auf der Stelle
-  Geschwindigkeit erniedrigen/erhöhen

Zwei wählbare Betriebsarten für die Fahrgeschwindigkeiten

Durch Anwahl der „Variable-Speed“- oder der „Quick-Shift“-Betriebsart erreicht man mit KomStat II-Planier- raupen den maximalen Wirkungsgrad bei Fein- und Grobplanierarbeiten bei gleichzeitig optimaler Fahrge- schwindigkeit. Dies ermöglicht beste Ergebnisse unter verschiedensten Einsatzbedingungen.



„Quick Shift“-Betriebsart

Wenn der Betriebsartenschalter auf „Quick-Shift“ steht, schaltet das Getriebe vom 1. in den 2. und vom 2. in den 3. Gang, wenn die UP/DOWN-Schalter am PCCS-Joystick gedrückt werden. Diese Betriebsart ist optimal für Arbeitsumgebungen, in denen häufiges Schalten notwendig ist.

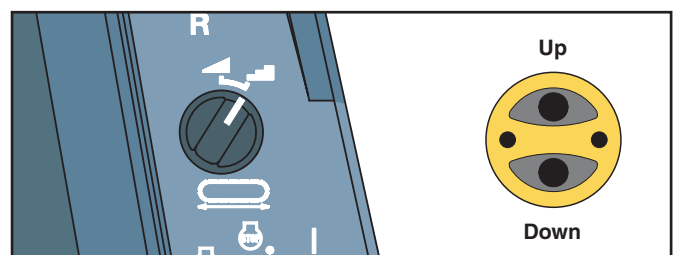

„Variable Speed“-Betriebsart

Wenn der Betriebsartenschalter auf „Variable Speed“ steht, kann die Fahrgeschwindigkeit stufenweise verstellt werden. Die Fahrgeschwindigkeit wird auf der 20-Segment-LED-Anzeige angezeigt. Durch drücken des UP/DOWN-Schalters am PCCS-Joystick wird die Geschwindigkeit stufenweise geregelt.

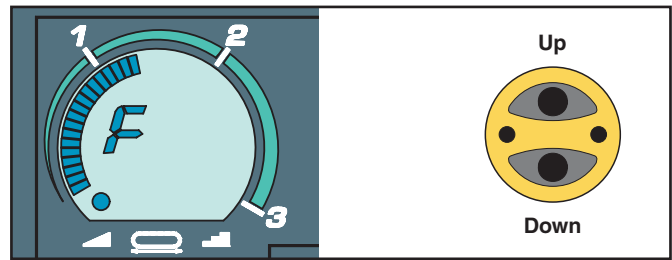

Voreingestellte Reversiergeschwindigkeit

Die Reversiergeschwindigkeit kann mit dem Rückfahrgeschwindigkeitsschalter leicht voreingestellt werden. Die Geschwindigkeit wird mittels der analogen LCD-Anzeige dargestellt. Ist die Reversiergeschwindigkeit einmal voreingestellt, kann der Fahrer mit dieser Geschwindigkeit rückwärts fahren, indem er einfach den Richtungshebel betätigt.

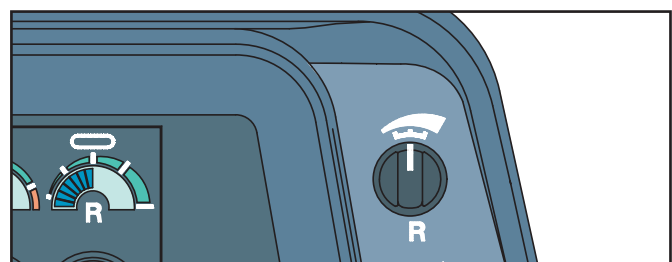

Automatische Geschwindigkeitsänderung in jeder Fahrstufe

Da das KomStat II die Fahrgeschwindigkeit automatisch steuert und die Fahrstufen stufenlos durchschaltet (abhängig von Last und Bodenbeschaffenheit), werden effiziente Planiereinsätze ohne Schaltstöße ermöglicht. Dies erhöht die Produktivität und senkt den Kraftstoffverbrauch.

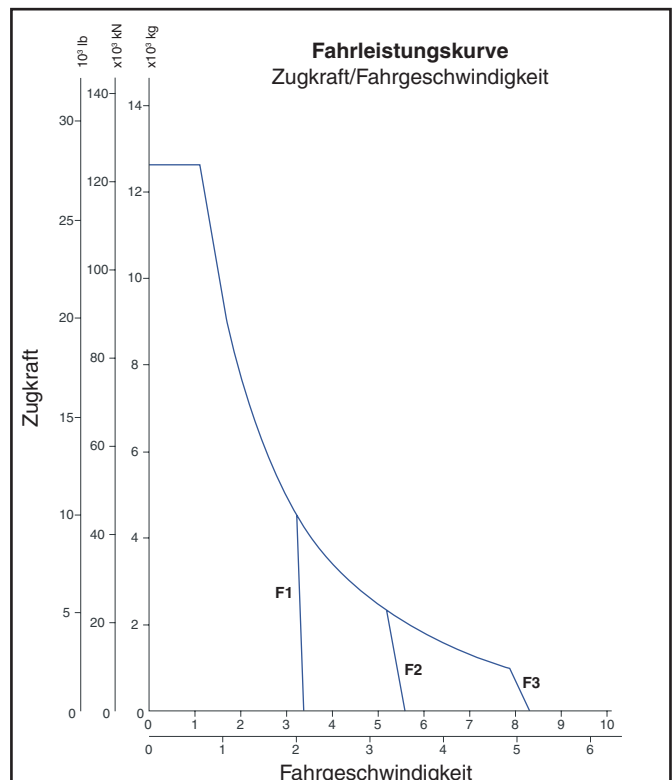
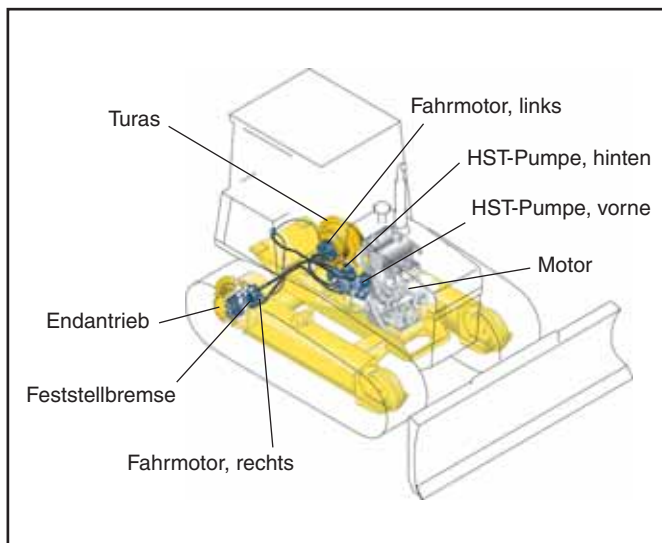

PRODUKTIVITÄTSVORTEILE

Vorteile des HST-Systems

- Planieren
Die einfache Auswahl der optimalen Fahrgeschwindigkeit macht Planierarbeiten noch effizienter.
- Planieren bei Kurvenfahrt
Die Motorkraft wird auch beim Lenken auf beide Ketten übertragen und ermöglicht somit auch bei Kurvenfahrt effiziente Planierarbeiten bei unverringelter Geschwindigkeit.
- Anschneiden
Die Maschine ist auch bei einseitiger Last am Schild einfach zu lenken. Arbeiten im Anschnitt werden effizient und sauber durchgeführt.

Dynamische, hydrostatische Bremsen

Das dynamische, hydrostatische Bremssystem der D37EX/PX-21 bietet maximale Betriebssicherheit. Stehen die Lenkhebel in Neutralstellung, arbeiten die Hydraulikpumpen als Bremsen. Die Parkbremse ist als nasse Lamellenbremse ausgeführt; ihre einzigartige zeit- und druckabhängige Parkbremssteuerung hilft, das Hydrauliköl sauber zu halten. Die Bremse wird durch das Bremspedal oder den Bedienhebel der Parkbremse betätigt.

Hervorragende Lenkgenauigkeit

Das KomStat II Lenksystem garantiert sogar bei engen Kurven sanftes Lenkverhalten. So kann die D37EX/PX-21 auch in beengten Verhältnissen auf das Genaueste planieren. Sensoren an beiden Antrieben ermöglichen auch mit ungleichmäßiger Last am Schild eine exakte Geradeausfahrt, ohne dass Richtungskorrekturen nötig werden.

Gegenläufige Ketten

ermöglichen dem Fahrer die genaue Positionierung der Planierraupe bei einseitiger Last oder in engen Arbeitsumgebungen. Wird der PCCS-Joystick ganz nach rechts oder links gedrückt, dreht die Maschine auf der Stelle.



Abbildungen können lokal durchgeführte Modifikationen enthalten.

Hervorragende Schildkontrolle

Einfach zu bedienender, PPC gesteuerter, 3-Achsen-Schildsteuerjoystick

Das neu entwickelte 3-Achsen PPC-Ventil und der ergonomische Joystick ermöglichen leichte Bedienung und exzellente Schildsteuerung. Dadurch werden Justierungen von mechanischen Teilen überflüssig.



CLSS-Hydrauliksystem

Mit Hilfe des hydraulischen Closed-Centre Load Sensing System (CLSS) ist die Hebelbetätigung für den Schild proportional zur Geschwindigkeit des Schildes und unabhängig von Belastung oder Fahrgeschwindigkeit. Daraus resultiert eine ausgezeichnete, präzise Kontrolle.

Vorteile des CLSS

- Präzisere und direktere Bedienung durch das Druckkompensationsventil
- Verminderter Treibstoffverbrauch, weil die Pumpe nur die momentan benötigte Ölmenge fördert
- Überlagerte Arbeitsvorgänge, wie z.B. Schild heben, abwinkeln und neigen, können durch den Einsatz von CLSS und Druckkompensationsventilen einfach durchgeführt werden

CLSS-Hydrauliksystem

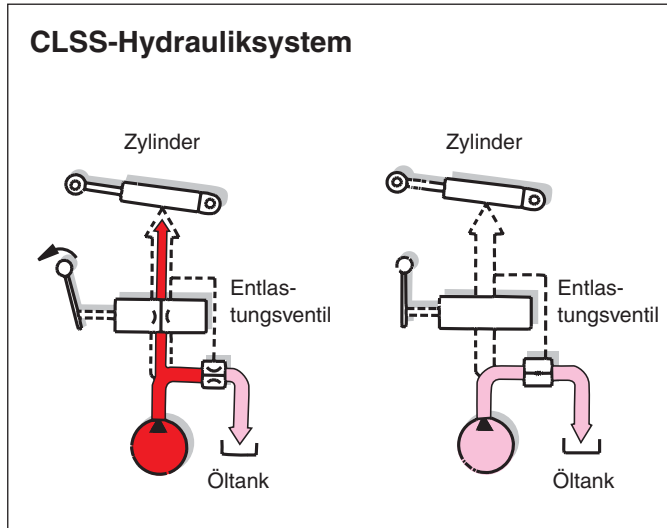

Exzellente Planiereigenschaften

Hervorragende Stabilität

Die durch ein langes Laufwerk und breite Bodenplatten gebildete große Auflagefläche sowie ein niedriger Schwerpunkt machen die D37EX/PX-21 zu einer stabilen, gut ausbalancierten Maschine, die auch in unebenem oder geneigtem Gelände in der Lage ist, präzise Planierarbeiten durchzuführen.



Abbildungen können lokal durchgeführte Modifikationen enthalten.

PRODUKTIVITÄTSVORTEILE

Motor

Der Komatsu SAA4D102E-2 Motor leistet 63 kW/86 PS bei 2.000 U/min. Die enorme Motorleistung in Verbindung mit dem hohen Maschinengewicht macht die D37EX/PX-21 zu einer Planierraupe, die sich vorzüglich für alle Reiß- oder Planierarbeiten eignet. Der Niederemissionsmotor erfüllt alle Emissionsvorgaben gem. EU Stufe II und EPA Tier 2 und ist dank Direkteinspritzung und Turbolader mit Ladeluftkühler ausgesprochen kraftstoffeffizient. Motorgeräusche und Vibrationen werden durch die Lagerung auf Gummidämpfern effektiv gesenkt.

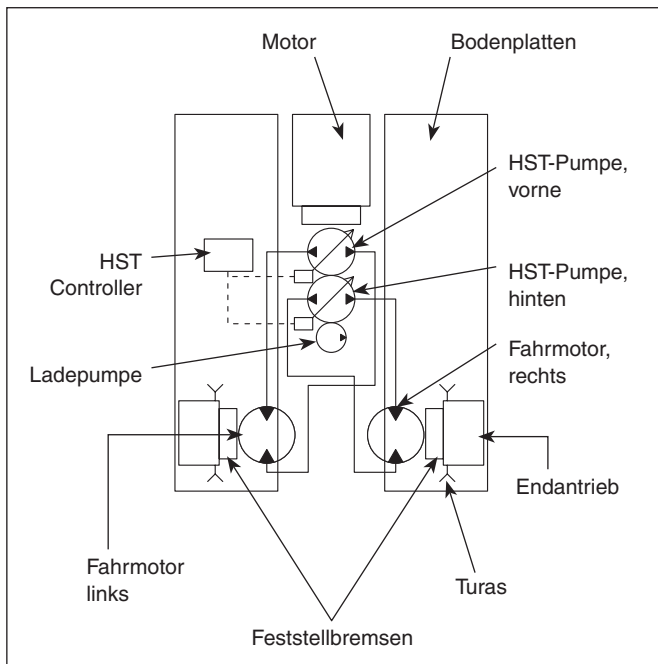

ARBEITSAUSRÜSTUNG

Komatsu-Schilde

Bei Komatsu kommen Schilde mit verwindungsstiftem Hohlkammerprofil zum Einsatz, die maximale Haltbarkeit mit geringem Eigengewicht für eine optimale Feinsteuerbarkeit verbinden. Hochfeste Stähle an der Schildfront und an den Seiten bieten eine lange Lebensdauer. Die Bauformen der Schilde sichern ein ausgezeichnetes Eindringverhalten, kombiniert mit einem exzellenten Abrollverhalten des Materials. Sie ermöglichen somit ausgezeichnete Planierleistungen bei geringem Kraftstoffverbrauch.

Gerader Brust-Tiltschild (PAT)

Der gerade Brust-Tiltschild ist vielseitig einsetzbar: Schnittwinkel, Tilten und Heben werden vom Fahrer mittels Joystick kontrolliert.



Abbildungen können lokal durchgeführte Modifikationen enthalten.

Die neu entwickelte Schildaufhängung basiert auf einem groß dimensionierten Kugelgelenklager und zielt speziell auf lange Standzeit und feinfühligere Einstellbarkeit des Schildes hin. Dieser Schild wird für optimale Stabilität im Planiereinsatz mit einem EX oder PX-Laufwerk kombiniert.



Komatsu Heckaufreißer

Heckaufreißer von Komatsu verbinden höchste Produktivität und optimales Eindringverhalten in jeden Untergrund mit langer Lebensdauer. Die Reißzähne sind durch spezielle Verschleißplatten geschützt.

Mehrzahn-Heckaufreißer mit Parallelogrammkinematik (EX)(Option)

Der Mehrzahn-Heckaufreißer ist serienmäßig mit drei Reißzähnen ausgestattet. Die Anzahl der Reißzähne kann abhängig von Einsatzanforderungen problemlos umgerüstet werden. Die kraftvolle Parallelogrammkinematik ermöglicht eine senkrechte Zahnbewegung.

LAUFWERK

Laufwerk mit niedrigem Schwerpunkt

Das Komatsu-Laufwerk ist außerordentlich widerstandsfähig und bietet hervorragende Planiereigenschaften und -stabilität. Robuste Heavy-Duty Ketten und große Buchsendurchmesser sowie spezielle Öldichtungen tragen dazu bei, die Lebensdauer des Laufwerks zu verlängern. Durch das gesamte Laufwerksdesign hat der Fahrer ausgezeichnete Sicht auf die Ecken des Schildes und kann so außerordentlich präzise arbeiten.



Widerstandsfähiger und robuster Rahmen

Der Hauptrahmen der D37EX/PX-21 wurde mit derselben fortschrittlichen CAE-Technologie (Computer Aided Engineering) entwickelt, die auch bei der Entwicklung der D575A – der größten Planiererraupe der Welt – zum Einsatz kam. Die Struktur besteht aus dem Hauptrahmen mit über Verbindungselementen angeschweißten Laufrollenrahmen. Dieser Aufbau sichert bei einer kleinen Planiererraupe eine außerordentliche Verwindungssteifigkeit.

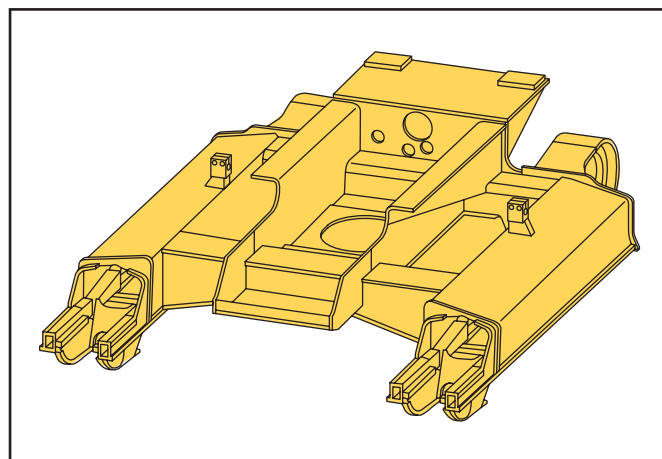

Zwei Laufwerksausführungen sind erhältlich:

EX - Standardlaufwerk

Für Einsätze, bei denen geringerer Bodendruck und hohe Stabilität gefordert werden. Durch das weiter vorn angeordnete Leitrad erhöht sich die Kettenlänge und bietet so höhere Traktion und bessere Planierleistungen. Schmale bis mittlere Bodenplattenbreite für maximale Lebensdauer.

PX - Moorraupenlaufwerk

Für Einsätze, die einen möglichst geringen Bodendruck auf weichem Untergrund erfordern. Durch das weiter vorn angeordnete Leitrad und die verbreiterte Spur erhöht sich die Kettenlänge und sichert mit den breiteren Bodenplatten eine große Aufstandsfläche.

FAHRERKOMFORT

Fahrercomfort

Fahrercomfort ist die Grundlage für sicheres und produktives Arbeiten. In der D37EX/PX-21 hat der Fahrer einen außerordentlich bequemen und leisen Arbeitsplatz, der ihm vollste Konzentration auf seinen Einsatz ermöglicht.

Viereckige Überdruckkabine

- Das viereckige Design mit den großen Scheiben bietet eine exzellente Sicht nach allen Seiten
- Hochwirksame Frischluftfilter und ein leicht erhöhter Kabineninnendruck verhindern wirkungsvoll das Eindringen von Staub
- Die Kabine ist zur Geräuschreduzierung vollständig mit Dämmmaterial ausgekleidet
- Die Kabinendämpfer reduzieren Vibrationen und erhöhen so den Fahrercomfort und die Komponentenlebensdauer



Ausgezeichnete Sicht auf den Schild

Die schlanke Motorhaube und die Position des Fahrersitzes bieten dem Fahrer eine ausgezeichnete Sicht auf den Schild. Durch diese gute Sicht auf den Schild wird die Effektivität beim Planieren erhöht. Der Fahrer muss sich weniger auf sein "Gefühl" verlassen. Feinste Planierarbeiten lassen sich problemlos ausführen, dies reduziert die Arbeitszeit drastisch.



Verstellbarer, gefederter Fahrersitz mit einstellbarer Lenkkonsole

Der Fahrersitz und die Bedienkonsole gehören zu den wichtigsten Komponenten der Fahrerausstattung. Der bequeme, ergonomische Heavy-Duty-Sitz mit Kopfstütze bietet dem Fahrer eine sichere und komfortable Arbeitsumgebung.



EINFACHE WARTUNG

Vorbeugende Wartung

Vorbeugende Wartung ist der beste Weg für ein langes Maschinenleben. Deshalb haben wir die D37EX/PX-21 mit einfach zu erreichenden Servicestellen ausgestattet, um Wartung und Überprüfung der Maschine so schnell und einfach wie möglich zu machen.

Zentralisierte Wartungspunkte

Für einfachsten und sicheren Zugang sind alle Hydraulikfilter zentral angeordnet.



Seitliche Flügeltüren

Die Flügeltüren vereinfachen den Zugriff auf Motor und Filter. Die solide Ausführung mit geschraubten Laschen verbessert die Haltbarkeit und erleichtert mögliche Reparaturen.



O-Ring-Dichtungen

Alle Hydraulikverbindungen sind mit neuartigen O-Ring-Dichtungen dauerhaft und zuverlässig gegen Ölverluste geschützt.



Verlängerte Motorölwechselintervalle

Durch den Einsatz eines Hochleistungsfilters wurde das Ölwechselintervall auf 500 h verlängert.



Monitor mit Selbstdiagnose-Funktion

Das Multifunktions-Monitorsystem informiert Fahrer und Servicetechniker:

- Echtzeitanzeigen, wie Betriebsstunden, Motordrehzahl, Kraftstoffstand, Kühlwassertemperatur
- Wartungsanzeigen, wie beispielsweise Filterwechsel
- Informationen über Abweichungen von normalen Betriebsparametern
- Detaillierte Informationen für den Kundendienst, ohne zusätzliche Spezialwerkzeuge wie Laptop o.ä.

Geschützte Hydraulikleitungen

Die Leitungen für den Tiltzylinder sind geschützt innen im Schubarm verlegt.

Abgedichtete DT-Steckverbinder

Kabelbäume und Controller-Stecker sind mit hochzuverlässigen, wasser- und staubdichten DT-Steckverbindern ausgestattet.

SERVICE UND SUPPORT

Das Komatsu Händlernetzwerk hilft Ihnen, die Betriebskosten niedrig zu halten.

Mit dem Kauf einer Komatsu-Maschine erhalten Sie Zugang zu einer Vielzahl an Kundendienst- und Serviceprogrammen. Holen Sie das Beste aus Ihrer Investition: Höchste Produktivität, ein langes Maschinenleben, geringe Betriebskosten und ein hoher Wiederverkaufswert.

- Erprobte Qualität: Viele der Hauptkomponenten in der D37EX/PX-21 haben ihre Zuverlässigkeit schon in anderen Komatsu-Maschinen bewiesen.
- Qualifizierte Servicetechniker: Unsere Techniker werden laufend geschult, um Ihnen immer den optimalen Service für Ihre Maschinen bieten zu können.
- Komatsu Oil Wear Analysis (KOWA): Mittels detaillierter Analyse von Ölproben verschafft KOWA Ihnen die Gewissheit über den einwandfreien Zustand Ihrer Maschinenkomponenten.
- Flexible Gewährleistung: Wählen Sie entsprechend Ihrer individuellen Anforderungen erweiterte Gewährleistungsoptionen für Maschine und Komponenten für geringere Betriebskosten.
- Reparatur- und Wartungsverträge: Sichern Ihnen über den vereinbarten Zeitraum genau kalkulierbare Betriebskosten und maximale Verfügbarkeit.
- Unerreichte Verfügbarkeit von Ersatzteilen: Komatsu hat eines der effizientesten Ersatzteillogistiksysteme weltweit geschaffen.



TECHNISCHE DATEN



MOTOR

Modell Komatsu SAA4D102E-2
 Typ wassergekühlter 4-Takt Niederemissionsmotor,
 mit Direkteinspritzung und Turbolader mit Ladeluftkühlung
 Nennleistung
 DIN 6270 63 kW/86 PS @ 2.000 U/min
 SAE J1349 63 kW/85 HP @ 2.000 U/min
 Zylinderzahl 4
 Bohrung × Hub 102 × 120 mm
 Hubraum 3,92 l
 Drehzahlregler über das gesamte Drehzahlband
 Schmiersystem
 Methode Zwangsschmierung mit Zahnradpumpe
 Filter Hauptstromfilter



HYDROSTATISCHES KOMATSU-GETRIEBE KOMSTAT II

Typ Komatsu KomStat II
 Hydraulikpumpen 2 Verstellpumpen
 Hydraulikmotoren 2 Verstellmotoren
 Max. Zugkraft 123 kN / 12.500 kg
 Eine Fahrstufenverriegelung und ein Neutralstellungsschalter sichern die Maschine vor unbeabsichtigtem Starten.

Fahrgeschwindigkeiten:

„Quick Shift“-Betriebsart	Vorwärts	Rückwärts
1. Gang	3,4 km/h	4,1 km/h
2. Gang	5,6 km/h	6,5 km/h
3. Gang	8,5 km/h	8,5 km/h

„Variable Speed“-Betriebsart	Vorwärts	Rückwärts
	0,8 - 8,5 km/h	0,8 - 8,5 km/h



ENDANTRIEB

Typ doppeltes Planetenuntersetzungsgetriebe
 Turas geschraubter Zahnkranz am Turas für einfachen Austausch



UMWELT

Motoremissionen entsprechen den Emissionsrichtwerten der EU-Richtlinie Stufe II
 Geräuschpegel
 LwA Umgebung 107 dB(A) (2000/14/EC)
 LpA Fahrerohr 85 dB(A) (ISO 6369 dynamischer Test)



LENKSYSTEM

Typ Hydrostatisches Lenksystem (HST)
 Steuerung PCCS-Bedienhebel
 Betriebsbremse hydraulisch
 Feststellbremse nasse, handbetätigte Lamellenbremse
 Kleinster Wenderadius (mit gegenläufigen Ketten)
 D37EX-21 1,8 m
 D37PX-21 1,9 m



LAUFWERK

Aufhängung starr
 Laufrollenrahmen hochfeste Stahlkonstruktion in Kastenrahmenbauweise
 Lauf- und Stützrollen geschmierte Rollen
 Ketten abgedichtete, ölgeschmierte Ketten
 Kettenspannung Feder-/Hydraulikspanner

	D37EX-21	D37PX-21
Anzahl der Laufrollen (je Seite)	6	6
Anzahl der Stützrollen (je Seite)	1	1
Bodenplatten (Standard)	Einstieg	Einstieg
Anzahl der Bodenplatten (je Seite)	41	41
Steghöhe	47 mm	47 mm
Bodenplattenbreite (Standard)	400 mm	600 mm
Aufstandsfläche	17.900 cm ²	26.900 cm ²
Spurweite	1.450 mm	1.650 mm
Kettenlänge am Boden	2.240 mm	2.240 mm



KÜHL- UND SCHMIERMITTEL (NACHFÜLLMENGEN)

Kraftstofftank 165 l
 Kühlsystem 27 l
 Motoröl 12,5 l
 Endantriebe (je Seite) 3,5 l
 Schildhydraulik 47 l
 (beinhaltet das Zusatzvolumen für den optionalen Heckaufreißer)



ABMESSUNGEN

	D37EX-21	D37PX-21
A	1.255 mm	1.255 mm
B	2.720 mm	3.250 mm
C	375 mm	445 mm
D	2.645 mm	2.645 mm
E	860 mm	855 mm
F	385 mm	380 mm
G	2.240 mm	2.240 mm
H	4.055 mm	4.035 mm
I	1.605 mm	1.605 mm
J	1.890 mm	1.890 mm
K	2.700 mm	2.700 mm
L	47 mm	47 mm
M	1.450 mm	1.650 mm
N	400 mm	600 mm
O	1.850 mm	2.250 mm

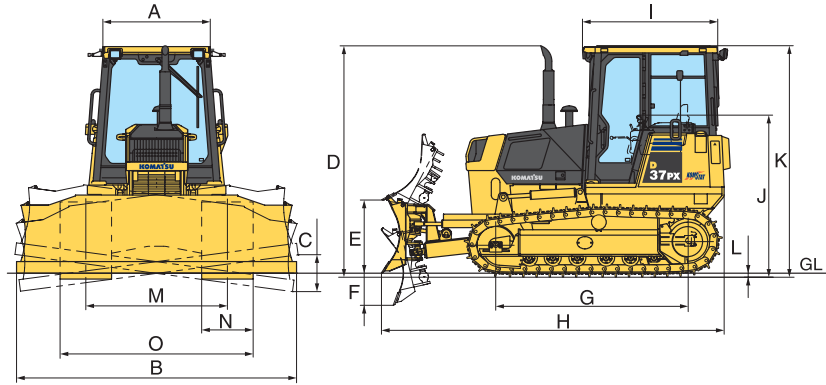

Bodenfreiheit: 315 mm



BETRIEBSGEWICHT (ca.)

Inklusive Stahlkabine, ROPS, Fahrer, Standardausrüstung, vorgeschriebener Schmiermittelmenge, Kühlmittel und vollem Kraftstofftank.

D37EX-21	7.410 kg
D37PX-21	7.770 kg



HECKAUFREISSER

Mehrzahn-Heckaufreißer

Typ	Hydraulisch betätigter Parallelogramm-Aufreißer
Anz. Reißzähne	3
Gewicht (inkl. hydraulischer Steuereinheit)	575 kg
Balkenlänge	1.530 mm
Max. Hubhöhe vom Boden	435 mm
Max. Reißtiefe	315 mm



HYDRAULIKSYSTEM

Typ CLSS (lastfühndendes Hydrauliksystem im geschlossenen Kreislauf)

Alle Steuerventile sind von außen zugänglich beim Hydrauliktank angebracht.

Hauptpumpe Zahnradpumpe

Max. Fördermenge 76 l/min

Einstellung Überdruckventil 210 bar

Steuerventile für Tiltschild

Schildhub Heben, Halten, Senken und Schwimmen

Schildneigung Rechts, Halten, Links

Zusatzventil für Heckaufreißer (EX)

Aufreißerhub Heben, Halten, Senken

Hydraulikzylinder doppelwirkend

Anzahl Zylinder x Durchmesser

Hubzylinder Schild 2 x 85 mm

Tiltzylinder Schild 1 x 90 mm

Hubzylinder Heckaufreißer 1 x 90 mm



SCHILDE

Die Schildkapazität wurde gem. der nach SAE empfohlenen Vorgehensweise J1265 ermittelt.

	Länge über alles	Schildvolumen	Schild Länge x Höhe	Maximale Hubhöhe über Boden	Maximale Einstichtiefe	Maximaler Tiltweg	Neigungswinkel
Gerader Brust-Tiltschild (PAT) (EX)	4.055 mm	1,75 m³	2.720 x 865 mm	860 mm	385 mm	375 mm	25°
Gerader Brust-Tiltschild (PAT) (PX)	4.035 mm	1,70 m³	2.875 x 830 mm	855 mm	380 mm	395 mm	25°
Gerader Brust-Tiltschild (PAT) (PX)	4.035 mm	1,91 m³	3.250 x 830 mm	855 mm	380 mm	445 mm	25°

PLANIERRAUPE

STANDARDAUSRÜSTUNG

Fahrerhaus

- Gefederter Fahrersitz, verstellbar, mit hoher Rückenlehne
- Sicherheitsgurt
- Aufstiegs-Fußrasten
- PCCS-Fahrbedienhebel
- Einhebel-Schildsteuerung
- Klimaanlage
- Vorbereitung für Radioeinbau (Antenne, Lautsprecher)
- Negativ-Gaspedal
- Elektronisches Monitorsystem
- Schutzbleche
- Rückspiegel in der Kabine
- Becherhalter

Laufwerk

- Einstegbodenplatten (EX: 400 mm; PX: 600 mm)

- Abgedichtete und geschmierte Ketten
- Laufrollenschutz, Endabschnitt
- Zahnkranz Turas
- Starre Laufrollen
- Hydraulische Kettenspanner

Motor

- Kühlwasserausgleichstank
- HD-Kühlermaske
- Mechanisch angetriebener Kühlventilator
- Wasserabscheider
- Kraftstoffeinfüllsieb
- Entkalker Kühlsystem und Korrosionswiderstand
- Ansaugstutzen mit Regenschutz
- Zweifach-Trockenluftfilter mit automatischer Staubaustragung und

Verschmutzungsanzeige

- Motorhaube und Tankdeckel abschließbar
- Anlasser 24 V/5,5 kW
- Lichtmaschine 24 V/35 A
- Batterien 2 × 12 V/60 Ah
- Seitliche Flügeltüren
- Quick Shift
- Verstellbare Fahrmotoren für 3 Fahrstufen

Anbaugeräte

- Zugmaul
- Frontzughaken
- Heckscheibenwischer
- Scheibenwischer Frontscheibe
- Beleuchtung vorne
- Beleuchtung hinten
- Werkzeugsatz

Arbeitsausrüstung

- Schildhydraulik

Sicherheitsausrüstungen

- Rückfahralarm
- Signalhorn
- Sicherheitsglasscheiben
- Stahlkabine, entspricht ISO 3449 FOPS Standard, ISO 3471, SAE J1040 und APR88 ROPS Standard

SONDERAUSRÜSTUNG

Laufwerk

- Dreistegbodenplatten (EX: 400 mm)
- Laufrollenschutz über die gesamte Laufwerkslänge

Motor

- Batterien für Kaltwetter

Anbaugeräte

- Schwenkbares Zugmaul

Kontrollsysteme

- Komatsu-Topcon Maschinensteuerungen

Arbeitsausrüstung

- Gerader Brust-Tiltschild (PAT) (EX: 1,75 m³)
- Gerader Brust-Tiltschild (PAT) (PX: 1,70 m³)
- Gerader Brust-Tiltschild (PAT) (PX: 1,91 m³)
- Hydraulik für Heckaufreißer (nur EX)
- Mehrzahn-Heckaufreißer mit Parallelogrammkinematik (nur EX)

Sicherheitsausrüstungen

- Feuerlöscher

Call the experts

KOMATSU

**Komatsu Europe
International NV**

Mechelsesteenweg 586
B-1800 VILVOORDE (BELGIUM)
Tel. +32-2-255 24 11
Fax +32-2-252 19 81
www.komatsueurope.com

EGSS017102 01/2007

Materials and specifications are subject to change without notice.

KOMATSU is a trademark of Komatsu Ltd. Japan.