

KOMATSU

D85EX-15

D85PX-15

PUISSANCE DU MOTEUR
199 kW / 271 ch @ 1.900 t/mn

MASSE OPERATIONNELLE
D85EX-15: 28.100 kg
D85PX-15: 27.650 kg

D
85



BOULTEUR SUR CHENILLES

D85EX/PX-15

D'UN SEUL COUP D'OEIL

Conception intégrée Komatsu

Pour la meilleure performance, fiabilité et polyvalence. Le système hydraulique, la chaîne cinématique, le châssis et tous les autres composants principaux ont été développés par Komatsu. Vous bénéficiez alors d'une machine dont les composants sont conçus pour fonctionner ensemble pour une meilleure production, une plus grande fiabilité et davantage de polyvalence.

Ventilateur de refroidissement moteur hydrostatique

Contrôlé automatiquement, réduit la consommation de carburant et les niveaux sonores. Rotation inversable pour nettoyage de radiateur.

Le profil extra bas de la machine

lui confère un excellent équilibre et un centre de gravité bas.

Entretien préventif

- Système de suivi de Komatsu KOMTRAX™
- Poste d'entretien centralisé contrôlé électroniquement
- Tuyaux hydrauliques protégés
- Conception modulaire de la chaîne cinématique

Lames grandes capacités

D85EX:

5,2 m³ (lame inclinaison droite)

7,0 m³ (lame semi-U)

8,5 m³ (lame U)

4,0 m³ (lame MAPT droite)

D85PX:

5,9 m³ (lame inclinaison droite)



Châssis à coque simple

et châssis monocoque avec arbre de pivot pour une plus grande fiabilité.

Durée de vie du patin de chenille

Nouvelle conception avec douille de grand diamètre. Le joint F5 est le même qu'aux bouteurs larges. Il en r

PUISSANCE DU MOTEUR
199 kW / 271 ch @ 1.900 t/mn

MASSE OPERATIONNELLE
D85EX-15: 28.100 kg
D85PX-15: 27.650 kg

La nouvelle cabine hexagonale SpaceCab™ offre:

- Intérieur spacieux
- Grand confort grâce au nouvel amortisseur de la cabine
- Excellente visibilité
- Climatisation de grande capacité
- Leviers PCCS (Palm Command Control System) pour la direction et le contrôle de lame
- Une cabine pressurisée
- Accoudoirs réglables
- Siège baquet de pointe
- Vitre arrière chauffée
- Pré-installation radio
- Prise 12 V



Le moteur SAA6D125E-5

de Komatsu avec système d'injection directe à rampe haute pression offre une grande puissance de manière économique au niveau du carburant. Il est conforme aux normes d'émission EU Stage IIIA et EPA Tier III.

Direction hydrostatique (HSS)

pour des virages rapides, souples et puissants quel que soit le terrain.

Transmission

Modulaire pour un entretien aisé et une durée de vie supérieure.



e et hauteur de patin élevée. Le nouveau
résulte une plus longue durée de vie.

Le train de roulement bas, version train long

garantit une excellente capacité de finition et une excellente stabilité.

COMMANDE ERGONOMIQUE CONFORTABLE

La nouvelle cabine de Komatsu répond aux besoins des opérateurs qui travaillent longtemps PCCS (Palm Command Control System)

Le nouveau système de commande ergonomique 'PCCS' de Komatsu offre un environnement de travail avec commande de l'opérateur complète

Interface homme - machine

Levier de déplacement à commande électronique

Le levier de commande offre à l'opérateur un environnement qui permet une position confortable et un contrôle précis de la machine sans effort. Les vitesses se changent aisément avec le levier de changement de vitesses à boutons poussoirs. La commande de direction proportionnelle du système augmente la sécurité et constitue une aide appréciable dans les opérations de précision. Aux vitesses lentes toute l'amplitude de direction est disponible pour un contrôle précis de la direction. Cela permet de tourner en différenciant la vitesse des chenilles et même lorsque la machine se trouve à l'arrêt, par contre rotation. La gamme de directions est réduite proportionnellement au fur et à mesure que la vitesse de déplacement du boteur augmente. Ce système permet d'assurer la sécurité des virages en rendant impossible les tournants courts et peu sûrs à vitesse élevée. Tous les signaux sont transmis vers le contrôleur du moteur et transmission, évitant de la sorte une surcharge du système de direction hydraulique et protégeant les pièces mécaniques et hydrauliques. Comme la timonerie du contrôleur, entre: le cadran de vitesse du moteur, la pédale de décélérateur et le moteur est électrique, il n'y a pas de pièces mobiles qui s'usent.



Joystick gauche



Joystick de contrôle de la lame et du ripper

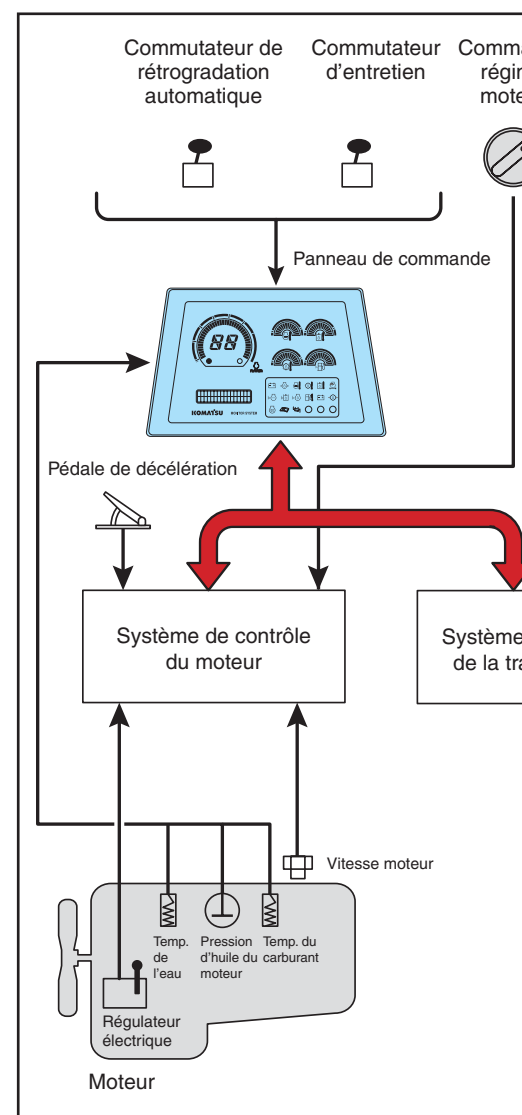

Contrôle électronique de la chaîne cinématique

Utilisation douce et souple contrôlée par le moteur et le contrôleur de transmission

Le D85EX/PX-15 utilise un nouveau système de gestion électronique de la chaîne cinématique. Le contrôleur enregistre la commande de l'opérateur (mouvement du levier et utilisation des commutateurs) ainsi que les signaux d'état de la machine de chaque capteur pour calculer avec précision le pilotage de la transmission pour une utilisation optimale de la machine.

CONTRÔLE ÉLECTRONIQUE DE LA CHAÎNE CINÉMATIQUE

Système de contrôle du moteur

En pilotant l'injection, ce contrôleur moteur optimise la consommation. Il agit à 3 niveaux:

- Passif: gère les informations sur les conditions de travail réelles, fournit un manuel d'utilisation et fait état de l'historique de la machine.
- Actif: fournit le code d'erreur et agit comme un système d'avertissement, limitant les arrêts de machine coûteux.
- Outil de mesure: Les techniciens de maintenance peuvent voir les différents paramètres de la machine sans aucun matériel ou logiciel spécial et onéreux. Rend également les informations techniques immédiatement disponibles, optimisant de la sorte la disponibilité.

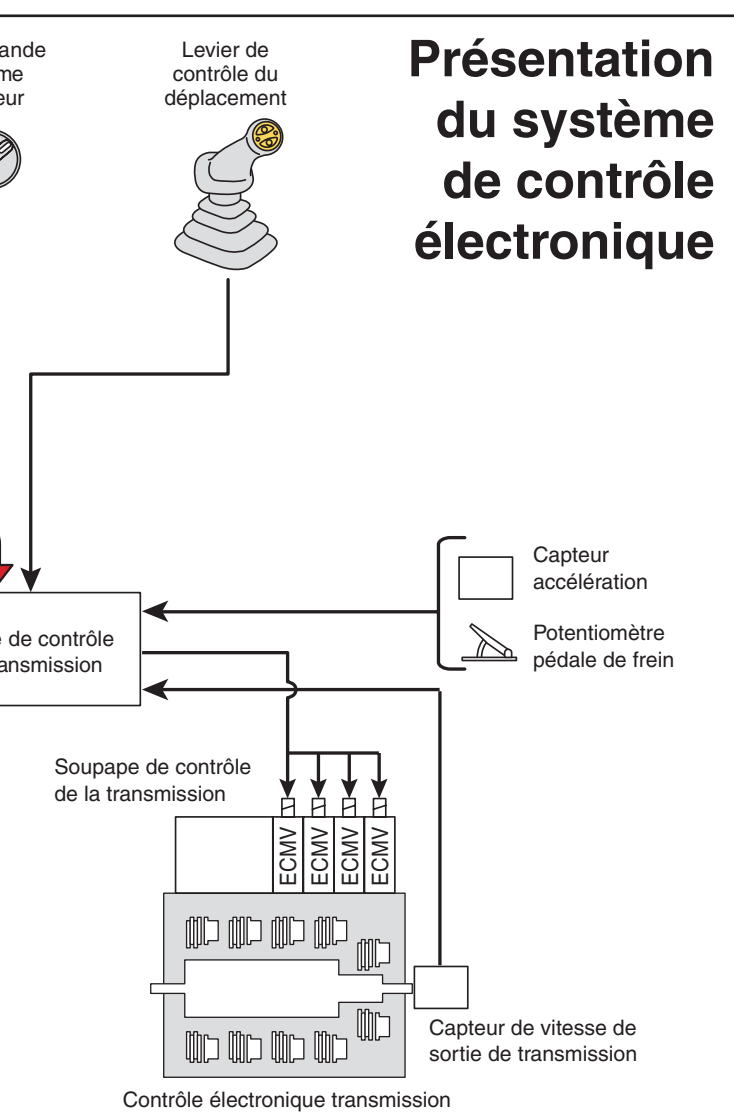

Commande de régime moteur

Le régime du moteur est vérifié et contrôlé en permanence par le contrôleur du moteur. Cela pilote l'injection de carburant du moteur lorsque cela s'avère nécessaire, pour une plus grande économie de carburant. Comme la timonerie du contrôleur entre le cadran de vitesse du moteur, la pédale de décélérateur et le moteur est électrique, il n'y a pas de pièces de timonerie en mouvement qui s'usent.



Quand pivotement de 15°

Siège à suspension entièrement réglable et console de contrôle du déplacement

Pour une meilleure visibilité arrière lors des déplacements en marche arrière, l'opérateur peut régler le siège 15° vers la droite. Les contrôles de transmission et de direction se déplacent avec le siège pour un confort optimal de l'opérateur. La console de contrôle

de déplacement peut également être réglée dans le sens de la longueur ainsi qu'en hauteur. L'accoudoir est réglable de manière indépendante vers le haut et vers le bas, pour une position d'utilisation optimale pour tous les opérateurs.

CARACTERISTIQUES DE PRODUCTIVITE

Transmission contrôlée ECMV (Electronically Controlled Modulation Valve)

A l'aide d'une série de valves novatrice, le système de contrôle de la transmission assure chaque embrayage automatiquement et en douceur. Le temps de chaque changement est basé sur les conditions de déplacement telles que la vitesse, le régime du moteur et la séquence de changement en cours. Cela permet de garantir un embrayage souple et sans choc, une plus longue durée de vie des composants et un meilleur confort d'utilisation. Cela permet également d'améliorer la productivité étant donné que le système ECMV gère la transmission, permettant à l'opérateur de se concentrer sur le placement de la lame.

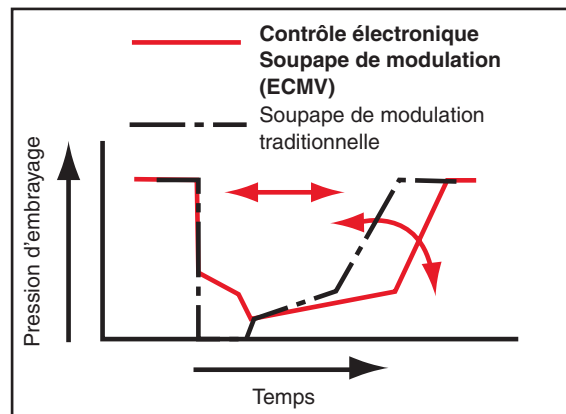

Fonction présélection de la vitesse de déplacement

La fonction de présélection de la vitesse de déplacement est disponible en standard. Le commutateur de présélection permet à l'opérateur de sélectionner la vitesse de déplacement avant et arrière parmi trois schémas préétablis: F1-F2, F2-R2 et changement manuel. Lorsque les schémas prédéfinis F1-R2 ou F2-R2 sont sélectionnés, et que le levier de contrôle du déplacement est déplacé de la marche avant à la marche arrière, la machine se déplace automatiquement vers l'avant/vers l'arrière avec la vitesse F1/R2 ou F2/R2. Cette fonction réduit le temps de changement de vitesse durant les opérations aller – retour répétées.

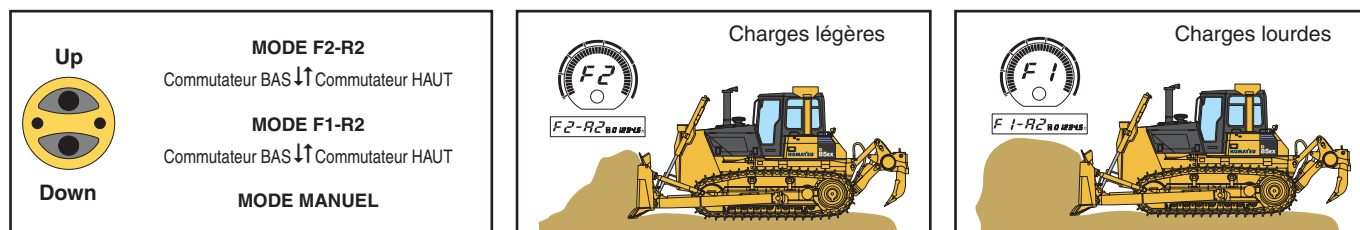

Fonction de rétrogradation automatique

Activé sur charges lourdes ou sur pentes raides

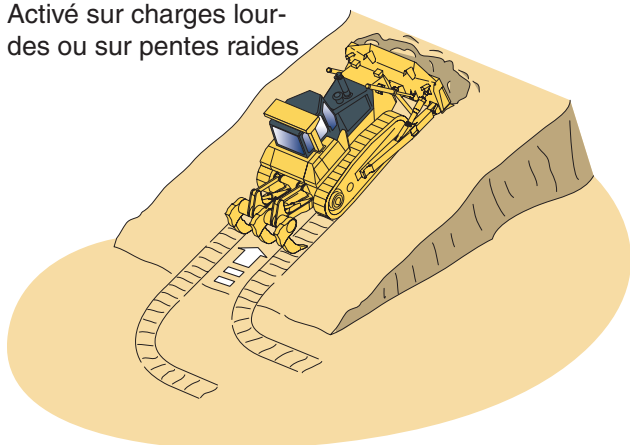

Fonction de rétrogradation automatique

Le contrôleur du moteur surveille la vitesse du moteur, le changement de vitesses de déplacement et la vitesse de déplacement. Lorsque la charge est appliquée et que la vitesse de déplacement est réduite, le contrôle rétrograde automatiquement et optimise la vitesse pour garantir une grande efficacité du carburant. Cette fonction assure une utilisation confortable et une grande productivité sans rétrogradation manuelle. (Cette fonction peut être désactivée à l'aide d'un commutateur.)

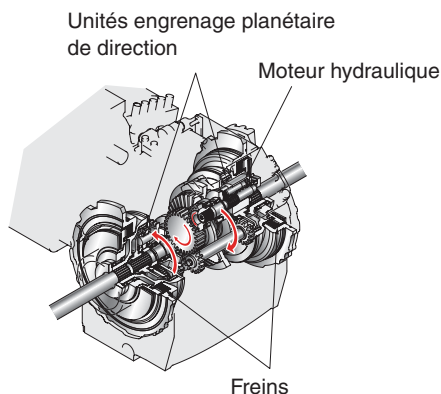

Système de direction hydrostatique – pivotement puissant

Le système de direction hydrostatique (HSS) est alimenté par une pompe hydraulique indépendante dont l'alimentation du moteur est transmise aux deux chenilles sans interruption d'alimentation sur la chenille intérieure. Lorsque la machine tourne, la chenille extérieure se déplace plus rapidement que la chenille intérieure pour des virages puissants et en douceur. La contre-rotation est disponible pour un rayon de braquage minimum, offrant une excellente manoeuvrabilité. La direction sans secousse réduit les vibrations de la machine et réduit la fatigue de l'utilisateur. Le système de direction hydrostatique réduit les dommages au sol au minimum.



Levier de contrôle de la lame (PPC)

Le levier de commande de la lame utilise un pilotage hydraulique PPC (Proportional Pressure Control). Le design du levier de commande de la lame est le même que celui du levier de commande de déplacement. Le contrôle PPC combiné au système hydraulique hautement fiable de Komatsu, permet un contrôle d'une grande finesse. Il garde le mouvement de la lame indépendant de la charge de la lame et de la vitesse de la machine.

Le PPC offre une réponse proportionnelle au levier en donnant à l'opérateur un retour sensoriel primordial du mouvement de la lame, ce qui permet d'améliorer la précision du travail réalisé. L'équipement de travail et le système HSS utilisent la même pompe à piston variable qui fournit la puissance et le débit uniquement lorsque cela s'avère nécessaire. Cela permet d'économiser du carburant et de fournir une puissance moteur maximale aux chenilles, pour les meilleures performances.



Prises électriques conformes aux technologies modernes

Une bonne communication permet de garantir une productivité de pointe. Pour que l'opérateur reste en contact avec le responsable du site, l'alimentation 60 W du boteur dispose d'une prise 12 V pour utilisation d'une radio, d'un walkie-talkie et d'un téléphone mobile.

CARACTERISTIQUES DE PRODUCTIVITE



Moteur SAA6D125E-5 hautes performances

Système HPCR usage intensif

Une pompe haute pression alimente un chambre d'accumulateur ou „rampe commune“. Une unité électronique de contrôle (ECU) gère l'injection optimale de carburant dans les cylindres. Cela améliore la puissance et le rendement moteur tout en réduisant les émissions et les niveaux sonores.

Système de contrôle électronique

Le système de contrôle électronique surveille les performances du véhicule, optimisant les émissions, le rendement du carburant et les niveaux sonores même dans des conditions extrêmes.

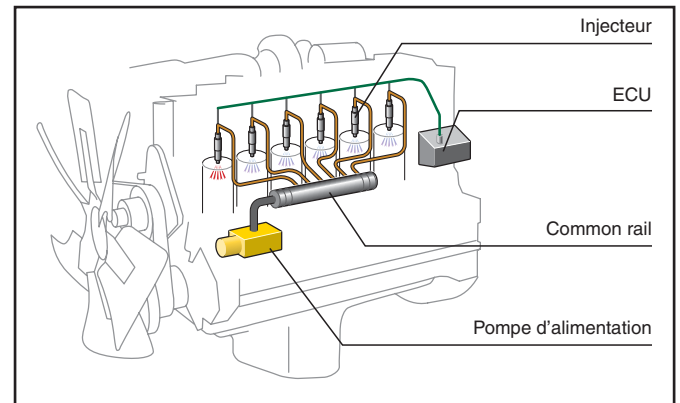

Recirculation des gaz d'échappement à refroidissement usage intensif (EGR)

Une partie des gaz d'échappements, refroidis, retournent aux cylindres pour prévenir l'association d'oxygène et d'azote, réduisant ainsi les émissions d'oxyde d'azote, diminuant les contraintes thermiques et améliorant le rendement carburant.

Nouveau système de combustion

Notre nouveau système de combustion optimise la séquence et l'allumage. Grâce à des simulations et analyses assistées par ordinateurs, sa forme spécialement conçue réduit les émissions d'oxyde d'azote et de particules tout en améliorant le rendement du carburant et les niveaux sonores.



Refroidisseur air-air d'admission

En refroidissant l'air de suralimentation fourni par le turbo dans les cylindres le système optimise la combustion, ce qui améliore les performances du moteur tout en réduisant les émissions.

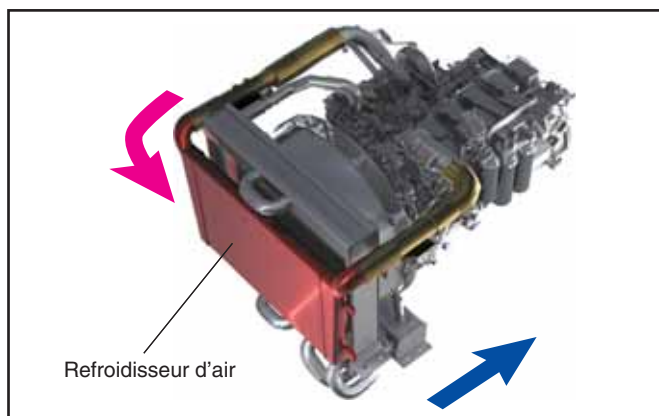

Ventilateur de refroidissement à entraînement hydrostatique

La rotation du ventilateur de refroidissement du moteur est contrôlée automatiquement en fonction de la température du liquide de refroidissement et de la température de l'huile hydraulique, pour épargner au niveau de la consommation de carburant et pour garantir une plus grande productivité dans un environnement d'utilisation plus calme.

EQUIPEMENT DE TRAVAIL

Lames Komatsu

Komatsu utilise un dessin de lame caissonné qui offre la meilleure résistance pour une lame de faible poids. Cela augmente la manœuvrabilité totale de la lame. De l'acier à forte résistance à la traction a été utilisé à l'avant et sur les côtés de la lame pour une meilleure durabilité. La forme de la lame permet de manipuler une vaste gamme de matériaux et offre une bonne pénétration de la lame combinée à une faible résistance au roulement.

Lame semi-U

La lame semi-U de Komatsu est conçue pour endurer les applications les plus dures. La forme de la lame offre une excellente pénétration dans le sol. Les deux ailes latérales permettent d'éviter tout déversement pour de performances de nivelage de grande qualité.

Lame droite

Grâce à son bord d'attaque à fond plat, la lame droite offre les meilleures performances de nivelage dans la classe des bouteurs de taille moyenne. Son excellent puissance de pénétration en font un outil idéal pour les sols difficiles comme l'argile.



Lame MAPT droite

La lame inclinable à angle d'inclinaison de coupe mécanique droit (MAP) est fixée sur un châssis en U à trois points. L'angle de la lame peut être modifié mécaniquement alors que les fonctions d'inclinaison et de levage sont actionnées depuis le siège de l'opérateur. Cette fonction MAPT augmente le champ d'application par exemple avec le remplissage de fossé.

Lame en U

La lame en U de Komatsu a été spécialement conçue pour niveleurs de grandes capacités de produit avec un minimum de déversement. Outre la grande capacité, l'excellent design de la lame offre également une bonne performance d'enroulement, pour tirer le meilleur du bouteur.

Rippers Komatsu

Les rippers Komatsu ont été conçus pour combiner la plus grande productivité possible avec une longue durée de vie. La dent est dotée de pièces d'usure qui augmentent la longévité et offrent la meilleure pénétration possible dans différents types de matériaux.

Ripper parallélogramme multident (EX)(Option)

Le ripper parallélogramme multident possède 3 dents de ripper en standard mais peut facilement être transformé en un ripper deux dents ou géant en fonction des conditions du site. Le design parallélogramme offre un mouvement de dent droit adapté aux niveleuses de petite et moyenne taille.



CHÂSSIS

Train de roulement bas

Le concept de Komatsu est extraordinairement solide et offre d'excellentes capacités de nivellement et de stabilité. Le maillon usage sévère avec ses bagues de grand diamètre, sa considérable hauteur de maillon et ses joints de qualité supérieure améliore la durée de vie et la durabilité du châssis. L'entretien est aussi facilité grâce au graisseur déporté de l'axe de l'égaliseur. Les barbotins segmentés, peuvent être remplacé individuellement, à la main, rendant possible à un mécanicien d'effectuer le remplacement sur site. Le concept offre par ailleurs une excellent visibilité sur la lame pour un travail plus aisé et facile.

Le design du train de Komatsu offre stabilité et de très faibles niveaux de vibration. Pour les raisons suivantes:

- Deux galets de soutien supérieurs empêchent le maillon de sauter en haut et en bas.
- Les galets de chenille sont équipés de double gorge pour guider le mieux possible le maillon et réduire l'usure au maximum.
- Nombre inférieure de pièces en mouvement du train de roulement.

Komatsu propose différentes solutions pour le train pour répondre à une vaste gamme d'applications différentes.

Configuration EX

Offre une longueur de chenille standard, spécialement conçu pour les applications où les conditions sont difficiles, comme dans les carrières. La largeur du patin est petite à moyenne pour garantir la plus longue durée de vie possible.

Configuration PX

La roue folle est avancée pour augmenter la longueur de la chenille au sol. De même, la largeur du patin est augmentée pour une plus grande zone de contact au sol. Ce système est spécialement prévu pour travailler dans des conditions de travail souples et instables.



CONFORT DE L'UTILISATEUR

Confort de l'utilisateur

Le confort de l'opérateur est essentiel pour un travail sûr et productif. Le D85EX/PX-15 offre un environnement de travail calme et confortable dans lequel l'opérateur peut se concentrer sur le travail en cours.



Confortable grâce au nouvel amortisseur de la cabine

La cabine du D85EX/PX-15 comprend un nouvel amortisseur de cabine qui garantit une grande capacité d'absorption des chocs et des vibrations grâce à sa longue course. Les supports de l'amortisseur de la cabine adoucissent les chocs et les vibrations lors de déplacements dans des conditions difficiles qu'il est impossible d'absorber avec des méthodes de support de cabine traditionnelles. Le ressort doux de l'amortisseur de la cabine isole la cabine du châssis de la machine, supprimant de cette manière les vibrations et offrant un environnement de travail calme et confortable.

Cabine hexagonale pressurisée SpaceCab™

- Le nouveau design hexagonal de la cabine et les grandes fenêtres teintées assurent une excellente visibilité avant, arrière et latérale
- Des filtres à air et une grande pression interne sont utilisés pour éviter que la poussière ne s'infilte dans la cabine
- L'intérieur de la cabine de grande qualité est garni de matériel absorbant au niveau acoustique

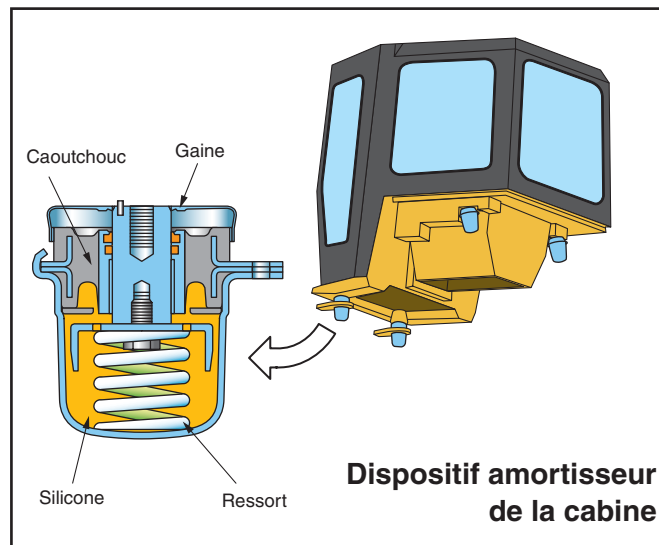

Visibilité supérieure de la lame et du ripper

Le capot du moteur étroit et le siège parfaitement situé de l'opérateur assurent une excellente visibilité de la lame. Cette grande visibilité de la lame améliore considérablement l'efficacité du nivellement et les performances de l'opérateur. Le nivellement de grossier et de finition peuvent tous deux être réalisés aisément, réduisant considérablement les durées des cycles. La forme spéciale du réservoir de carburant offre à l'opérateur une visibilité excellente de l'entière partie arrière du boteur et non seulement du point du ripper. Il en résulte une augmentation de la performance du ripper et une sécurité plus importante.

ENTRETIEN AISÉ

Entretien préventif

L'entretien préventif est la seule manière de garantir une longue durée de vie pour votre équipement. C'est pourquoi Komatsu a conçu le D85EX/PX-15 avec des points d'entretien placés dans des endroits facilement accessibles afin de faciliter les entretiens et inspections nécessaires et de les rendre plus rapides.

Poste d'entretien centralisé

Pour assurer la facilité de l'entretien, tous les filtres à huile hydrauliques et de lubrification ont été centralisés pour rendre l'accès à tous les points de service sûr et aisé.



Contrôle avec fonction auto-diagnostic

Le panneau de commande possède plusieurs fonctions. Il offre:

- Un compteur horaire, régime moteur, jauge de carburant et information en temps réel sur la température du liquide de refroidissement
- Informations sur l'entretien préventif telles que le moment de remplacement des filtres à huile
- Informations sur l'entretien pour signaler à l'opérateur toute anomalie
- Informations détaillées sur Komatsu disponibles sans l'utilisation d'outils d'entretien externes

Tuyaux hydrauliques protégés

Les tuyaux hydrauliques du vérin d'inclinaison de la lame sont entièrement intégrés dans le bras de poussée, ce qui les protège de tout dommage.

Joint torique mécanique

Les raccords des tuyaux hydrauliques utilisent des joints toriques de grande qualité. Ils offrent de meilleures performances d'étanchéité face aux vibrations et aux chocs.



Conception modulaire de la chaîne cinématique

Les composants de la chaîne cinématique sont assemblés de manière modulaire afin de permettre un montage et un démontage sans perte d'huile.

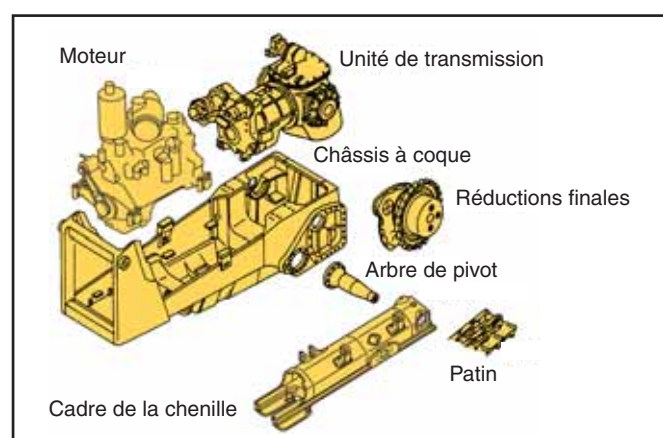

Structure simple, fiable

Le design du châssis principal en structure à coque simple augmente la durabilité et réduit les tensions dans les zones critiques. Le cadre de la chenille comporte une importante coupe transversale et utilise un support d'arbre du pivot pour une plus grande fiabilité.

Freins à disque sans entretien

Les freins à disque humides nécessitent moins d'entretien.

Capots latéraux en V du moteur

Les couvercles latéraux papillons du moteur facilitent la maintenance du moteur et le remplacement des filtres. Les couvercles latéraux sont une structure solide avec loquets pour une meilleure durabilité et une plus grande facilité de réparation.



AU SERVICE DES UTILISATEURS

Lorsque vous achetez du matériel Komatsu, vous obtenez l'accès à une vaste gamme de programmes et services conçus pour vous aider à obtenir le meilleur rendement de votre investissement. Tout cela garantit une grande productivité, une longue durée de l'équipement, de faibles coûts d'exploitation et une grande valeur de revente.

- Bon nombre des composants vitaux du D85EX/PX-15 ont été installés dans d'autres équipements de terrassement Komatsu pour travaux lourds et se sont révélés extrêmement fiables.
- Le système global de pièces et de logistiques de KOMASTU en Europe et dans le monde assure une disponibilité pièce incomparable.
- Les programmes de formation continue pour le personnel de Komatsu garantissent un entretien parfait de votre équipement qui sera conservé en parfait état.
- Le programme d'analyse d'huile de Komatsu (Komatsu Oil Wear Analysis, KOWA) permet une analyse d'huile sophistiquée pour identifier les problèmes à suivre durant la maintenance préventive, planifiée.
- Les programmes de garantie de Komatsu (Komatsu's Flexible Warranty Programme, KFWP) sont disponibles et offrent une gamme d'options de garantie étendue sur la machine et ses composants. Ces options peuvent être choisies sur base des besoins individuels et des activités. Ce programme est conçu pour aider à maîtriser les coûts d'exploitation.
- Un contrat de maintenance et de réparation Komatsu est un moyen d'établir un coût d'exploitation fixe et d'assurer une disponibilité optimale de la machine pendant la durée du contrat.



Système de suivi Komatsu Komtrax™

Le système de suivi de Komatsu, Komtrax™, offre un moyen révolutionnaire d'assurer le suivi de votre équipement. Il vous permet d'indiquer l'emplacement précis de vos machines et d'obtenir des données de la machine. Utilisant un émetteur GPS et la technologie satellite, ce système est conçu pour le futur et répondra sans conteste à vos besoins d'aujourd'hui et de demain.



SPECIFICATIONS



MOTEUR

Modèle.....Komatsu SAA6D125E-5
 Type..... Injection directe 'Common Rail', refroidissement par eau, quatre temps, turbocompresseur, avec échangeur de température
 Puissance du moteur
 régime..... 1.900 t/mn
 ISO 14396..... 199 kW / 271 ch
 ISO 9249 (puissance moteur nette)..... 197 kW / 268 ch
 Nombre de cylindres..... 6
 Alésage x Course..... 125 x 150 mm
 Cylindrée..... 11,04 l
 Régulateur..... Toutes vitesses, électronique
 Système de lubrification
 Méthode..... Pompe à engrenages, lubrification forcée
 Filtre..... Plein débit



TRANSMISSION TORQFLOW

Type.....Komatsu TORQFLOW
 Convertisseur de couple.....3 éléments, monoétagé, monophasé refroidi par eau
 Transmission..... Réduction planétaire, embrayage multidisque à commandes hydrauliques, lubrification forcée
 Le levier de verrouillage de changement de vitesses et l'interrupteur de sécurité neutre empêchent tout démarrage accidentel de la machine.

Vitesses max. (km/h)	Avant		Arrière	
	EX	PX	EX	PX
1ère	3,3	3,3	4,4	4,4
2ème	6,1	6,0	8,0	7,9
3ème	10,1	10,0	13,0	12,7

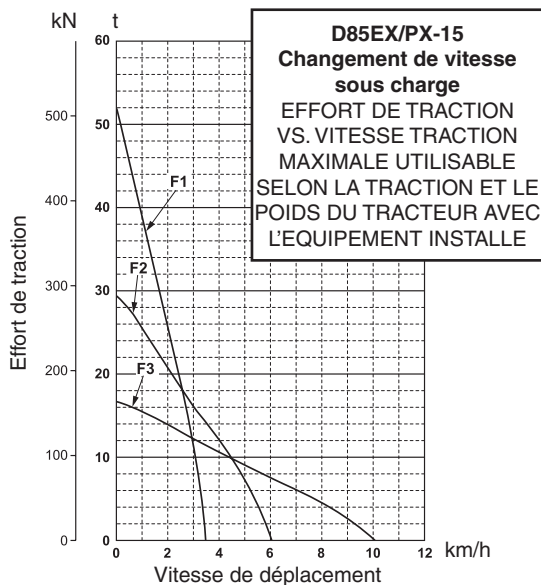

REDUCTIONS FINALES

Type..... Double réduction planétaire
 Barbotins.....Barbotins segmentés de type boulonnés pour un remplacement aisé



SYSTEME DE DIRECTION

Type.....Direction hydrostatique (HSS)
 Commande de direction..... Levier-PCCS
 Freins de service.....Freins de direction multidisques à bain d'huile, actionnés par ressorts, libérés hydrauliquement
 Rayon de braquage minimum (contre-rotation)
 D85EX-15..... 1,99 m
 D85PX-15..... 2,24 m



TRAIN DE ROULEMENT

Suspension..... Oscillante avec barre égalisatrice et arbre pivot
 Châssis de chenilles..Monocoque, grande section, construction durable
 Galets et roues folles..... Galets lubrifiés
 Chenilles..... Lubrifiées, étanches
 Tension..... A ressort et hydraulique

	D85EX-15	D85PX-15
Nombre de galets de chenille (de chaque côté)	7	8
Type de patins (standard)	Crampon simple	Crampon simple
Nombre de patins (de chaque côté)	41	45
Hauteur crampons	72 mm	72 mm
Largeur de patins (standard)	610 mm	910 mm
Surface de contact au sol	37.210 cm ²	63.340 cm ²
Voie des chaînes	2.000 mm	2.250 mm
Longueur de chaîne au contact au sol	3.050 mm	3.480 mm



CAPACITÉ DE REMPLISSAGE

Réservoir de carburant..... 490 l
 Système de refroidissement..... 58 l
 Huile moteur..... 38 l
 Convertisseur de couple, transmission, engrenage conique et direction..... 60 l
 Réductions finales (chaque côté)
 D85EX-15..... 26 l
 D85PX-15..... 26 l
 Circuit hydraulique de la lame du niveleur..... 88 l (avec la capacité supplémentaire pour le ripper optionnel)



ENVIRONNEMENT

Emissions moteur..... Conforme aux normes EU Stage IIIA et EPA Tier III
 Niveaux de bruit
 LwA bruit extérieur.....109 dB(A) (2000/14/EC)
 LpA bruit intérieur..... 79 dB(A) (ISO 6396 test dynamique)
 Niveaux de vibration (EN 12096:1997)*
 Main/bras..... ≤ 2,5 m/s² (incertitude de mesure K = 0,9 (EX)/1,4 (PX) m/s²)
 Corps..... ≤ 0,5 m/s² (incertitude de mesure K = 0,3 (EX)/0,2 (PX) m/s²)
 * aux fins de l'évaluation des risques en vertu de la directive 2002/44/EC, s'il vous plaît se référer à la norme ISO/TR 25398:2006.



DIMENSIONS

	D85EX-15	D85PX-15
A	2.000 mm	2.250 mm
B	3.635 mm	4.365 mm
C	3.330 mm	3.330 mm
D	3.050 mm	3.480 mm
E	5.795 mm	6.065 mm
F	1.460 mm	–
G	72 mm	72 mm
H	3.324 mm	3.324 mm

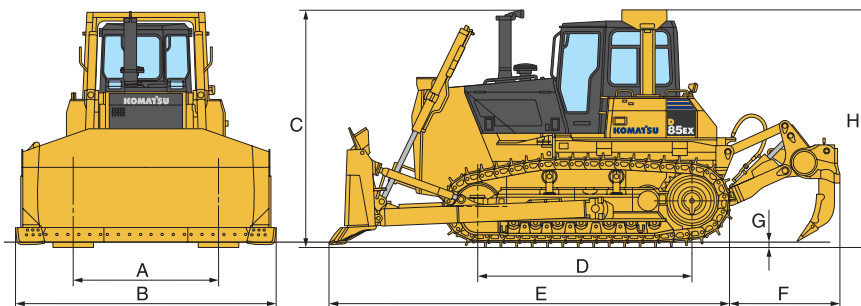

Dimensions avec lame semi-U inclinaison et ripper multident (D85EX-15)
Garde au sol: 450 mm



POIDS EN ORDRE DE MARCHÉ (CA.)

Avec lame semi-U inclinaison (EX) ou lame droite inclinaison (PX), cabine en acier, ROPS, opérateur, équipement standard, capacité nominale de lubrifiant, de réfrigérant, de carburant.

D85EX-15	28.100 kg
D85PX-15	27.650 kg



EQUIPEMENT DU RIPPER

Ripper multident

Type	Ripper de type parallélogramme à commande hydraulique
Nombre de dents	3
Poids (y compris unité de commande hydraulique)	2.500 kg
Longueur de flèche	2.246 mm
Levage max. au-dessus du sol	564 mm
Descente max. sous sol	653 mm



SYSTEME HYDRAULIQUE

Type CLSS (Système à centre fermé à sensibilité de charge)
Toutes les soupapes de commande à tiroir sont montées à l'extérieur du réservoir hydraulique.

Pompe principale Pompes à débit variable
Débit maxi 195 l/min
Tarage des soupapes de sécurité 230 bar
Fonction des tiroirs de commande de lame
Levage de lame Levage, immobilisation, descente et flottement
Inclinaison de lame Droite, immobilisation et gauche
Fonctions du tiroir supplémentaire de commande du ripper multident (EX)
Levage du ripper Levage, immobilisation et descente

Vérins hydrauliques A piston, double effet
Nombre de vérins x alésage
Levage de lame 2 x 100 mm
Inclinaison de lame 1 x 150 mm
Levage du ripper 2 x 130 mm



EQUIPEMENT DU BOUTEUR

Les capacités des lames sont basées sur la recommandation J1265.

	Longueur totale avec lame	Capacité de lame	Lame longueur x hauteur	Levage max. au-dessus sol	Descente max. sous sol	Réglage maximal	Poids additionnel
D85EX-15 Lame inclinaison droite	5.640 mm	5,2 m³	3.715 x 1.436 mm	1.207 mm	540 mm	750 mm	3.329 kg
D85EX-15 Lame semi-U simple inclinaison	5.795 mm	7,0 m³	3.635 x 1.580 mm	1.207 mm	540 mm	735 mm	3.599 kg
D85EX-15 Lame semi-U renforcée simple inclinaison	5.795 mm	7,0 m³	3.635 x 1.580 mm	1.207 mm	540 mm	735 mm	4.193 kg
D85EX-15 Lame MAPT droite	6.035 mm	4,0 m³	4.515 x 1.107 mm	1.173 mm	760 mm	520 mm	3.559 kg
D85EX-15 Lame U simple inclinaison	6.620 mm	8,5 m³	3.820 x 1.640 mm	1.210 mm	540 mm	770 mm	3.974 kg
D85EX-15 Lame U renforcée simple inclinaison	6.620 mm	8,5 m³	3.820 x 1.640 mm	1.210 mm	540 mm	770 mm	4.574 kg
D85PX-15 Lame inclinaison droite	6.065 mm	5,9 m³	4.365 x 1.370 mm	1.207 mm	568 mm	500 mm	3.366 kg

BOUTEUR SUR CHENILLES

EQUIPEMENT STANDARD

Cabine

- Siège à suspension tissu, inclinable, haut dossier, pivotable
- Ceinture de sécurité
- Appuie-tête
- Marchepied haut
- Commande de direction par levier unique (PCCS)
- Commande de lame par levier unique
- Climatisation
- Vitre arrière chauffée
- Kit pré-installation radio (12 V, antenne, haut-parleurs)
- Pédale de décélération
- Panneau de contrôle électronique
- Amortisseurs de cabine viscoélastiques
- Garde-boue
- Rétroviseur (dans la cabine)
- Pare-soleil (vitre arrière)
- Porte-gobelet
- Support pour boîte repas

Châssis

- Single grouser shoes (EX: 610 mm / PX: 910 mm)
- Maillon travaux lourds, étanche et lubrifié
- Protection du galet de chenille sur toute la longueur (EX)
- Protège-galets inférieur, section centrale et section d'extrémité (PX)
- Barbotins segmentés
- Galets de chenille fixes
- Régulateur hydraulique de la tension des chaînes

Systèmes de contrôle

- Jauge du site du radiateur
- Système de suivi de Komatsu KOMTRAX™

Pièces liées au moteur

- Réservoir de réserve pour radiateur
- Masque radiateur travaux lourds
- Ventilateur de refroidissement, hydrostatique

- Arrangement zone eau dure avec agent de résistance à la corrosion
- Filtre de entrée du réservoir de carburant
- Tuyau d'admission avec couvercle à charnière
- Filtre à air de type sec, double élément avec indicateur de poussière et évacuateur
- Verrous, bouchons de filtre et couvercles
- Démarreur 24 V/7,5 kW
- Alternateur 24 V/50 A
- Batteries 2 × 12 V/140 Ah
- Capots latéraux en V du moteur
- Transmission Hydroshift
- Convertisseur de couple
- Direction hydrostatique (HSS)
- Fonction de rétrogradation automatique
- Fonction "quick shift"

Accessoires

- Crochet de traction avant

- Essuie-glace arrière
- Essuie-glace avant
- Essuie-glace portes
- Protection inférieur, bac d'huile et transmission
- Système d'éclairage, avant
- Système d'éclairage, arrière
- Trousse à outils

Équipement de travail

- Circuit hydraulique pour ripper (EX uniquement)
- Circuit hydraulique pour lames de nivelage

Équipement de sécurité

- Alarme de marche arrière
- Avertisseur sonore
- Cabine en acier, conforme aux normes ISO 3449 FOPS
- Capote ROPS pour la cabine, conforme aux normes ISO 3471 et SAE J1040, APR88 ROPS

EQUIPEMENTS OPTIONNELS

Cabine

- Radio cassette

Châssis

- Patins travaux lourds à simple rainure (EX: 560 mm; 610 mm; 660 mm)
- Patins à simple rainure (EX: 560 mm; 660 mm)
- Patins à simple rainure pour régions froides (EX: 660 mm)

Pièces liées au moteur

- Dispositif pour régions froides (-30°)
- Rechauffeur électrique huile moteur et liquide de refroidissement
- Démarreur 24 V/11 kW
- Alternateur 24 V/75 A
- Batteries 2 × 12 V/200 Ah
- Tuyau d'admission avec pré-filtre

Accessoires

- Barre de traction rigide (EX)
- Lampe de travail du ripper (EX)
- Lampe de travail supplémentaire, arrière

Équipement de travail

- Lame inclinaison droite 5,2 m³ (EX)
- Lame semi-U simple inclinaison 7,0 m³ (EX)
- Lame semi-U renforcée simple inclinaison 7,0 m³ (EX)
- Lame MAPT droite 4,0 m³ (EX)
- Lame U simple inclinaison 8,5 m³ (EX)
- Lame U renforcée simple inclinaison 8,5 m³ (EX)
- Lame inclinaison droite 5,9 m³ (PX)
- Ripper parallélogramme multident (EX)

- Circuit hydraulique pour ripper (kit d'installation sur le terrain)

Équipement de sécurité

- Extincteur
- Trousse de premier secours

Systèmes de contrôle

- Système de guidage de la machine Komatsu-Topcon



Komatsu Europe International NV

Mechelsesteenweg 586
B-1800 VILVOORDE (BELGIUM)
Tel. +32-2-255 24 11
Fax +32-2-252 19 81
www.komatsueurope.com