

KOMATSU

Utility

PW
95R-2



PW95R-2

PW95R-2

KOMPAKT BAGGER

MOTORLEISTUNG
SAE J1349

61,5 kW - 82,5 PS

EINSATZGEWICHT

Von 8.800 kg

bis 10.100 kg

DIE NEUE DIMENSION

Speziell für Aufgaben entwickelt, die eine kompakte Maschine mit höchsten Grabkräften und ausgezeichneter Standsicherheit erfordern (die u.a. durch das serienmäßige Planierschild gewährleistet wird), bietet der PW95R-2 alle Vorteile eines modernen Hydraulikbaggers bei extrem kompakten Abmessungen. Der PW95R-2 wurde für die vielseitigsten Aufgaben konzipiert; Sei es für den kraftvollen Baggereinsatz oder für präzise Feinstarbeiten. Immer aber steht die Sicherheit des Bedieners an oberster Stelle. Die Wahlmöglichkeit von drei verschiedenen Lenkvarianten garantieren optimalste Manövrier- und Steuerbarkeit in allen Situationen des täglichen Einsatzes. Das elektronische Kontrollsystem überwacht Fahrgeschwindigkeit und den gewählten Lenkmodus. Fehlbedienungen werden so sicher verhindert. Der hydrostatische Fahrtrieb mit vier Fahrstufen ermöglicht eine Fahrgeschwindigkeit bis zu 30 km/h (TÜV Deutschland: begrenzt auf 20 km/h).

Motor

Der zuverlässige KOMATSU Motor liefert 61.5 kW / 82.5 PS und bietet hohe Drehmomentreserven. Das neue Verbrennungssystem sorgt für Emissionswerte, die auch den strengsten Standards entsprechen.

Proportionale Servosteuerung "PPC"

Die vorgesteuerten PPC-Bedienhebel sind leichtgängig und präzise zu Betätigen. Die für alle Arbeitsspiele spezifischen Steuerungen ermöglichen schnelle, überlagernde Arbeitsspiele.

Hydrauliksystem

Das **CLSS (Closed Load Sensing System)** Hydrauliksystem des PW95R-2 garantiert maximale Produktivität, exzellente Steuerbarkeit und ermöglicht dank einfachster Bedienung auch dem wenig geübten Fahrer produktive Einsätze. Dem Fahrer stehen dabei zwei Betriebsarten zur Verfügung: "Power" für die maximale Hydraulikleistung und "Economy", um bei allgemeinen, leichten Einsätzen möglichst kraftstoffsparend zu arbeiten.





Fahrerkomfort

Das geräumige Fahrerhaus ist auf speziellen Dämpfern montiert und bietet einen ebenso leisen wie komfortablen Arbeitsplatz. Besondere Aufmerksamkeit wurde der Innenausstattung gewidmet: ein großes Armaturenbrett direkt vor dem Fahrer mit einfach abzulesende Anzeigen sowie ein effizientes Heiz- und Belüftungssystem mit Frischluftansaugung. Mit der optional erhältlichen Klimaanlage wird der Fahrkomfort bei jeder Temperatur perfektioniert. Die großflächige Verglasung, die transparente Dachluke und die besondere Form des Baggers sichern eine optimale Rundumsicht.

Vielseitigkeit

Der PW95R-2 kann dank umfangreicher Ausrüstungen allen erforderlichen Einsatzbedingungen angepasst werden. Ausführungen mit Monoblock- oder Verstellausleger, verschiedene Stielliängen, Einfach- oder Doppelbereifung, Planierschild oder Abstützungen. Da Ölstrom und -druck der Zusatzhydraulik separat einstellbar sind, kann eine Vielzahl von Anbaugeräten eingesetzt werden.

Wartung

Alle Servicestellen des PW95R-2 sind unter den beiden weit öffnenden Wartungsklappen zusammengefasst und vom Boden aus leicht und sicher erreichbar. Die Hydraulikleitungen sind dank ORFS-Kupplungen besonders gegen Leckage geschützt und bei Bedarf leicht auszuwechseln.



HUBKRAFT

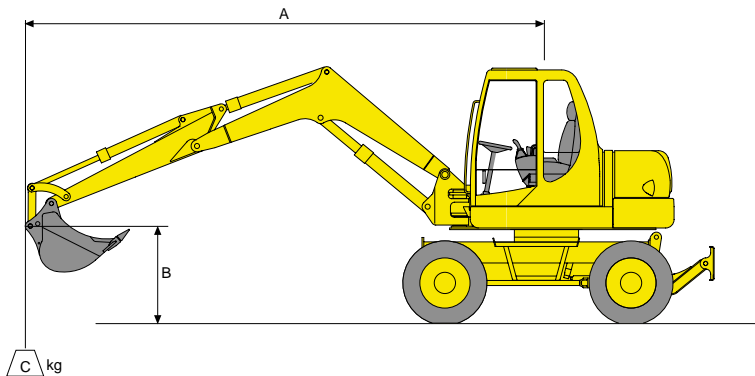

AUSRÜSTUNG: Monoausleger

DATEN UND SPEZIFIKATIONEN BEZIEHEN S. AUF DIE AUSSTATTUNG DER MASCHINEN GEMÄß EC 89/392 UND EN474-5

Wenn die Baggerschaufel, die Umlenkhebel oder der Löffelzylinder abgebaut werden, kann die Hubleistung um die entsprechenden Gewichte erhöht werden.

A - Reichweite von der Drehmitte aus
 B - Höhe Schaufeldrehpunkt
 C - Nutzlast - Löffel 800 mm (236 kg), Umlenkhebel und Zylinder



Nutzlast über Planierschild



Seitliche Nutzlast oder auf 360°

MIT PLANIERSCHILD ANGEHOBEN

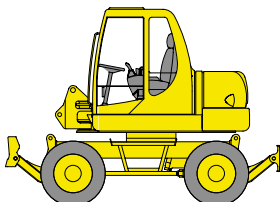

A \ B		3,0 m		4,5 m		6,0 m		Max. Reichweite		
1.600 mm	4,5 m	kg	-	-	-	-	-	-	1.750	1.300
	3,0 m	kg	-	-	1.800*	1.600	-	-	1.150	850
	1,5 m	kg	3.000	2.400	1.500	1.350	-	-	1.000	750
	0,0 m	kg	2.750	2.300	1.400	1.250	-	-	900	700
	-1,5 m	kg	2.800	2.250	1.500	1.400	-	-	1.150	800
1.850 mm	-3,0 m	kg	2.700	2.400	-	-	-	-	1.800	1.300
	4,5 m	kg	-	-	-	-	-	-	1.700	1.250
	3,0 m	kg	-	-	1.700*	1.500	-	-	1.100	800
	1,5 m	kg	2.800	2.300	1.400	1.250	1.000	900	900	700
	0,0 m	kg	2.600	2.200	1.300	1.200	-	-	850	700
	-1,5 m	kg	2.700	2.100	1.400	1.300	-	-	1.100	750
	-3,0 m	kg	2.600	2.100	-	-	-	-	1.750	1.300

MIT PLANIERSCHILD AM BODEN

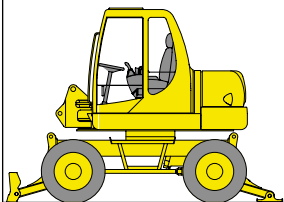

A \ B		3,0 m		4,5 m		6,0 m		Max. Reichweite		
1.600 mm	4,5 m	kg	-	-	-	-	-	-	2.100*	1.250
	3,0 m	kg	-	-	1.800*	1.700	-	-	1.750*	900
	1,5 m	kg	3.500*	2.500	2.100*	1.400	-	-	1.900*	800
	0,0 m	kg	5.500*	2.350	2.800*	1.300	-	-	2.100*	750
	-1,5 m	kg	5.550*	2.350	3.100*	1.500	-	-	2.250*	800
1.850 mm	-3,0 m	kg	3.900*	2.500	-	-	-	-	2.600*	1.300
	4,5 m	kg	-	-	-	-	-	-	1.950*	1.100
	3,0 m	kg	-	-	1.700*	1.550	-	-	1.600*	850
	1,5 m	kg	3.400*	2.400	2.000*	1.300	1.750*	900	1.700*	750
	0,0 m	kg	5.400*	2.250	2.600*	1.250	-	-	1.900*	750
	-1,5 m	kg	5.500*	2.200	2.900*	1.400	-	-	2.000*	750
	-3,0 m	kg	3.800*	2.250	-	-	-	-	2.250*	1.150

FUßNOTEN: die Angaben beziehen sich auf die ISO 10567 - Die oben angegebene Hebekraft hat einen Sicherheitsspielraum von 25% und übersteigt nicht 87% der effektiven Leistung - Die Werte, die mit einem Sternchen versehen sind (*) beziehen sich ausschließlich auf die hydraulische Leistung - Für die Hebeleistungen nimmt man an, daß das Fahrzeug einen stabilen und gleichmäßigen Untergrund hat - Der Hebezeitpunkt ist ein angenommener Haken hinter der Schaufel.

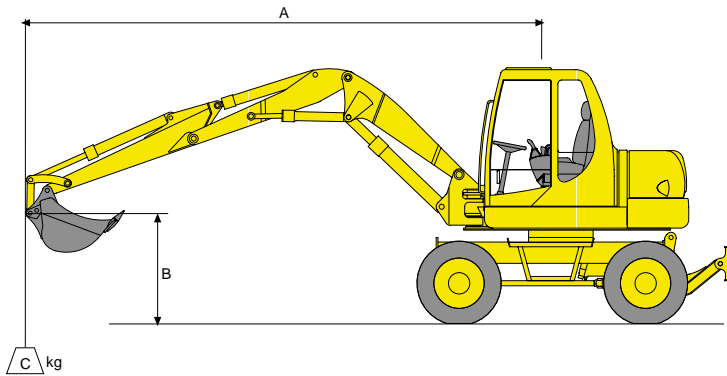

AUSRÜSTUNG: Verstellausleger

DATEN UND SPEZIFIKATIONEN BEZIEHEN S. AUF DIE AUSSTATTUNG DER MASCHINEN GEMÄß EC 89/392 UND EN474-5

Wenn die Baggerschaufel, die Umlenkhebel oder der Löffelzylinder abgebaut werden, kann die Hubleistung um die entsprechenden Gewichte erhöht werden.

A - Reichweite von der Drehmitte aus

B - Höhe Schaufeldrehpunkt

C - Nutzlast - Löffel 800 mm (236 kg), Umlenkhebel und Zylinder



Nutzlast über Planierschild



Seitliche Nutzlast oder auf 360°

MIT PLANIERSCHILD ANGEHOBESEN

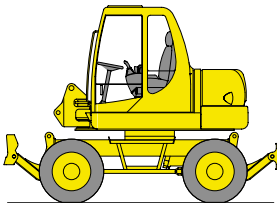

A \ B		3,0 m		4,5 m		6,0 m		Max. Reichweite		
1.600 mm	4,5 m	kg	-	-	1.600	1.350	1.250	-	-	850
	3,0 m	kg	2.650*	2.400	1.500	1.250	900	800	850	750
	1,5 m	kg	2.750	2.200	1.300	1.200	850	800	800	700
	0,0 m	kg	2.600	2.100	1.250	1.100	800	750	750	650
	-1,5 m	kg	2.300	2.000	1.200	1.000	900	800	850	650
	-3,0 m	kg	-	-	1.250	1.000	-	-	1.200	850
1.850 mm	4,5 m	kg	-	-	1.500	1.300	1.200	-	-	750
	3,0 m	kg	2.500*	2.200	1.350	1.200	850	750	750	650
	1,5 m	kg	2.600	2.100	1.250	1.100	800	700	700	600
	0,0 m	kg	2.500	2.000	1.100	1.000	750	700	650	550
	-1,5 m	kg	2.200	1.850	1.100	950	850	750	800	600
	-3,0 m	kg	2.000	1.750	-	-	-	-	1.100	800

MIT PLANIERSCHILD AM BODEN

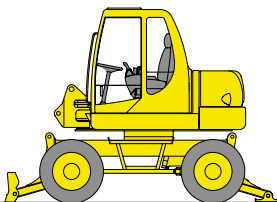

A \ B		3,0 m		4,5 m		6,0 m		Max. Reichweite		
1.600 mm	4,5 m	kg	-	-	2.200*	1.350	1.700*	-	-	850
	3,0 m	kg	2.600*	2.500	2.400*	1.250	1.750*	800	1.700*	750
	1,5 m	kg	3.850*	2.400	2.750*	1.200	1.800*	800	1.750*	700
	0,0 m	kg	4.400*	2.300	3.100*	1.100	1.750*	750	1.600*	650
	-1,5 m	kg	5.100*	2.200	2.250*	1.000	1.550*	800	1.500*	650
	-3,0 m	kg	-	-	2.000*	1.000	-	-	1.850*	850
1.850 mm	4,5 m	kg	-	-	2.100*	1.300	1.600*	-	-	750
	3,0 m	kg	2.500*	2.400	2.250*	1.200	1.700*	750	1.600*	650
	1,5 m	kg	3.750*	2.250	2.500*	1.100	1.700*	700	1.600*	600
	0,0 m	kg	4.200*	2.100	3.000*	1.000	1.650*	700	1.500*	550
	-1,5 m	kg	4.900*	2.000	3.100*	950	1.500*	750	1.400*	600
	-3,0 m	kg	-	-	1.850*	-	-	-	1.500*	800

FUßNOTEN: die Angaben beziehen sich auf die ISO 10567 - Die oben angegebene Hebekraft hat einen Sicherheitsspielraum von 25% und übersteigt nicht 87% der effektiven Leistung - Die Werte, die mit einem Sternchen versehen sind (*) beziehen sich ausschließlich auf die hydraulische Leistung - Für die Hebeleistungen nimmt man an, daß das Fahrzeug einen stabilen und gleichmäßigen Untergrund hat - Der Hebeupunkt ist ein angenommener Haken hinter der Schaufel.

TECHNISCHE DATEN



MOTOR

Modell Komatsu 4D106-1FB
 Typ Niedrigemissionsmotor mit Direkteinspritzung
 Anzahl der Zylinder 4
 Leistung:
 (SAE J 1349) 61,5 kW / 82,5 HP - 2.200 U/min
 (DIN 6270) 61,9 kW / 84 PS - 2.200 U/min
 (80/1269/EC) 61 kW / 82 HP - 2.200 U/min
 max. Drehmoment (80/1269/EC) 310 Nm - 1.500 U/min
 Hubraum 4.412 cm³



EINSATZGEWICHTE

Betriebsgewicht inkl. 1.600-mm-Stiel, 0,298 m³ (ISO 7451) Löffel, Schmier- und Kühlmittel, gefülltem Kraftstofftank sowie Standardausrüstung (ISO 6016).

	Spurbreite (mm)	Betriebsgewicht (Monoausleger) (kg)	Betriebsgewicht (Verstellausleger) (kg)
Gerät ohne Abstützung	2.320	8.800	9.150
mit Schildabstützung (hinten)	2.350	9.450	9.800
mit 2-Schildabstützung (hinten)	2.320	9.500	9.850
mit 2-Schildabstützung und Schild	2.350	9.750	10.100



HYDRAULIKSYSTEM

Typ CLSS (geschlossenes Load Sensing System)
 Betriebsarten 2 (Power/Economy)

Hydraulikpumpen:

Hyd. Pumpe für Ausleger-, Stiel- Löffelzylinder und Schwenkwerk

Typ Axialkolbenpumpe

Max Fördermenge 175 /min

Hyd. Pumpe für Lenkung, Schwenkmotor und Unterwagen

Typ Zahnradpumpe

Max Fördermenge 67 /min

Einstellung der Überdruckventile:

Schwenkmotor 21,5 MPa (215 bar)

Zylinder der Ausrüstung 27,5 MPa (275 bar)

Losbrechkraft (ISO 6015) 7.060 daN (7.200 kg)

Reißkraft (1600 mm Stiel)

(ISO 6015) 4.720 daN (4.815 kg)



FAHRANTRIEB UND BEREIFUNG

Hydrostatischer Allradantrieb mit Fahrmotor und zweistufigem Lastschaltgetriebe. Die Schaltstufen werden elektrohydraulisch gesteuert und ebenso wie die Fahrtrichtung über einen Kombihebel an der Lenksäule bedient.

Max. Zugkraft (*) 6.230 daN (6.350 kg)

Geländegang (*) 1. Stufe 4,1 km/h - 2. Stufe 9,4 km/h

Straßengang (*) 3. Stufe 13,5 km/h - 4. Stufe 31 km/h

- gemäß TÜV muß die Geschwindigkeit auf 20 km/h begrenzt sein.

Achsen:

Beide sind lenkbar und antriebsfähig, sie haben ein epizyklisches Untersetzungsgetriebe in den Naben.

Die Pendelung der hinteren Achsen kann blockiert werden.

Bereifung:

Zwillingsreifen (std) 8,25 - 20

Einzelreifen (opt) 18 - 19,5



SCHWENKWERK

Antrieb Hydraulikmotor
 Untersetzung doppeltes Planetenuntersetzungsgetriebe
 Drehkranzschmierung innenliegender Drehkranz im Fettbad
 Schwenkwerksbremse Scheibenbremse im Ölbad
 Max. Drehgeschwindigkeit 9 U/min



BREMSEN

- Betriebsbremse:

Hydraulische Zweikreisbremsanlage, innenliegende Mehrscheibenbremsen im Ölbad.

- Feststellbremse:

Hydraulisch betätigte Bremse auf alle vier Räder wirkend.

- Parkbremse:

Hydraulisch betätigte Parkbremse auf die Hinterachse wirkend. Die Parkbremse wird automatisch aktiviert, sobald der Öldruck unter den Mindestwert fällt (z.B durch Abschalten des Motors).



LENKUNG

Hydrostatische Lenkung für Vorder- und Hinterachse mit doppeltwirkenden Lenkzylindern.

Es können 3 Betriebsarten gewählt werden:

- Einachslenkung
- 4-Radlenkung
- Hundegang

Lenkradien:

- Einachslenkung 6.000 mm

- 4-Radlenkung 4.050 mm



ELEKTISCHE ANLAGE

Betriebsspannung 12 V

Batterie 1 x 155 Ah

Lichtmaschine 60 A

Anlasser 3,0 kW



KABINE

Schallsolierte Allwetter-Stahlkabine mit Sicherheitsglas, schwenkbare Frontscheibe, verstellbarem Dachfenster, Sicherheitstürschlössern, Innenbeleuchtung, Scheiben-wischer, Hupe, vielfach einstellbarem Fahrersitz und Kontrollsystem. Außen liegende Frischluftansaugung.



FÜLLMENGEN

Kraftstofftank 125 /

Kühleranlage 18 /

Motoröl 12,5 /

Hydrauliköltank 74 /

ARBEITSBEREICH



AUSRÜSTUNG: MONOAUSLEGER

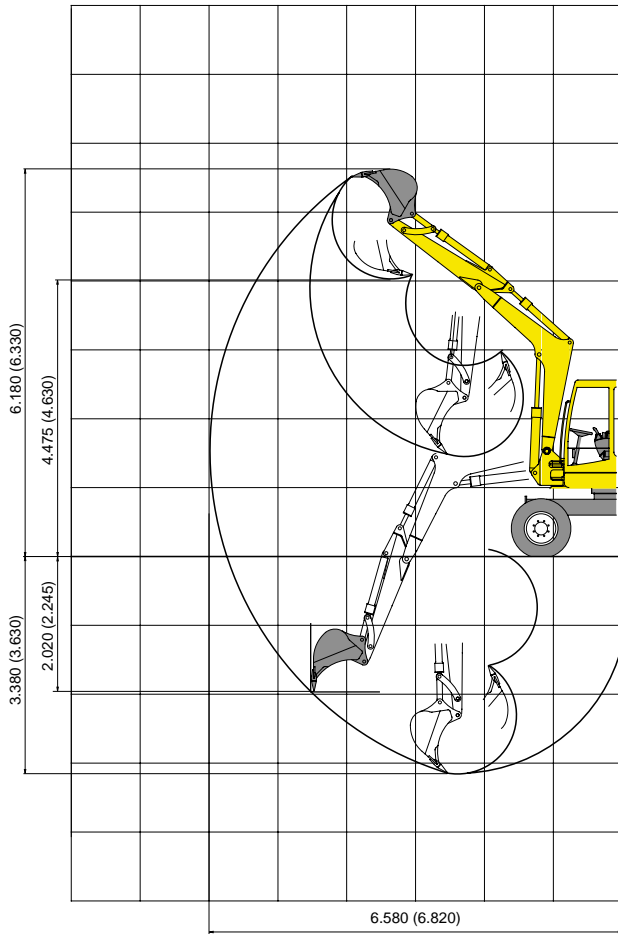

Löffelstiel 1.600 (1.850)



AUSRÜSTUNG: VERSLELLAUSLEGER

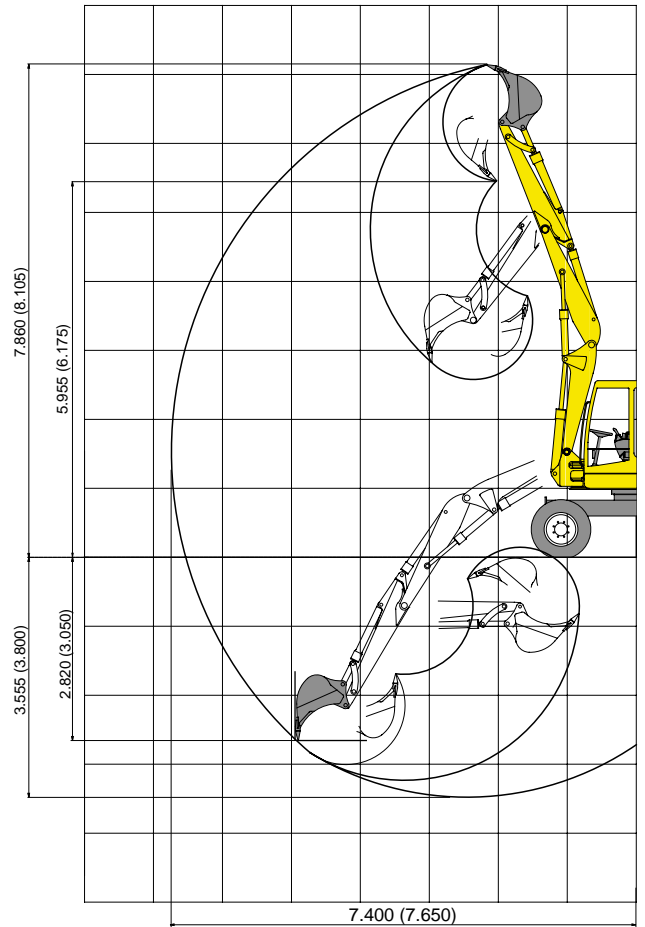

Löffelstiel 1.600 (1.850)

ABMESSUNGEN

VERSCHIEDENE ANBAULÖFFEL			
Breite mm	Löffelinhalt m ³ (ISO7451)	Gewicht kg	Anzahl der Zähne
300	0,086	128	2
400	0,128	160	3
500	0,171	184	3
600	0,213	200	4
700	0,255	218	4
800	0,298	236	4
900	0,34	256	5

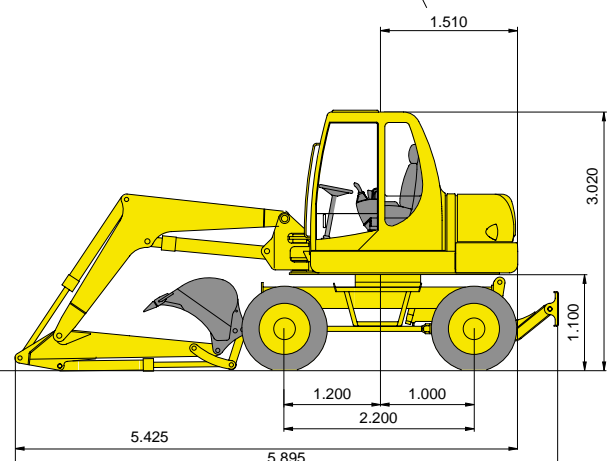
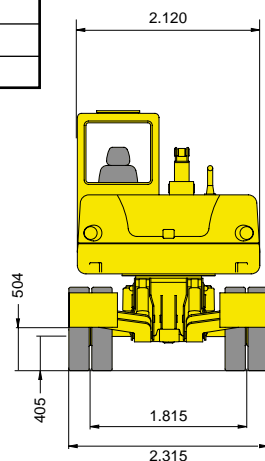
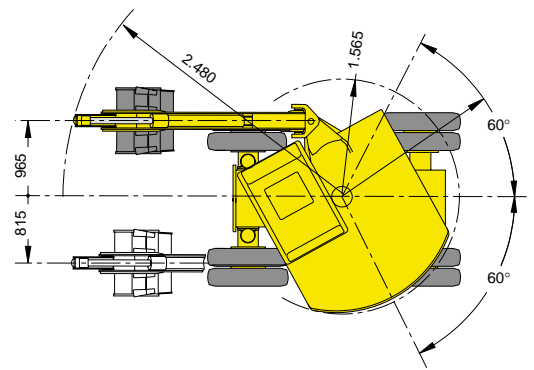

PW95R-2 KOMPAKTBAGGER

STANDARDAUSRÜSTUNG

- | | | |
|--|---|--|
| <ul style="list-style-type: none"> • Verstellausleger mit Hubzylinderschutz • Stiel 1.600 mm • Bereifung 8.25 - 20 • Allradantrieb und 4-Radlenkung • Fahrerhaus mit Heizung • Einstellbarer Fahrersitz m. Sicherheitsgurt • Instrumente: Betriebsstundenzähler, LCD-Anzeigen: Tankanzeige, | <ul style="list-style-type: none"> • Motortemperatur, Luftfilterverschmutzungsanzeige, Motoröldruck, Lichtmaschinenladekontrolle, Hyd.-Ölfilter, Motorkaltstart, Fahrstufenanzeige, Arbeitsscheinwerfer. • Signalhorn • 12 - Volt Steckdose • 2 Arbeitsscheinwerfer vorne • Automatische Parkbremse • Oberwagenverriegelung | <ul style="list-style-type: none"> • Zusatzhydraulik, einstellbar • Sicherheitsventil f. Hubzylinder • Luftfilter m. Sicherheitspatrone • Rundumwarnleuchte • Überlastwarneinrichtung |
|--|---|--|

SONDERAUSRÜSTUNGEN

- | | | |
|--|---|--|
| <ul style="list-style-type: none"> • Klimaanlage • Verstellausleger • Abstützungen und/oder Planierschild mit Sicherheitsventilen • Sicherheitsventile für Schild-, Verstellausleger-, Stiel- und Löffelzylinder • Stiel 1.850 mm | <ul style="list-style-type: none"> • Single-Bereifung 18 - 19.5 • Zusätzl. Hammer- Greiferkreislauf und Grasmäher • Hydraulikhammer • FOPS Schutz (f. Kabinendach und Frontscheibe) • Baggerlöffel 300 ÷ 900 mm • Grabenräumlöffel 1.500 mm | <ul style="list-style-type: none"> • Grabenprofillöffel 1.650 mm / 52° • Schnellwechsler mech. oder hydr. • Arbeitsscheinwerfer am Ausleger • Rückspiegel, rechts • Bio-Hydraulikölbefüllung • Elektr. Betankungspumpe • Stereo |
|--|---|--|

KOMATSU

Komatsu Utility Europe
 Head Office
 via Atheste 4
 35042 Este (Padova) Italy
 Tel. +39 0429 616111
 Fax +39 0429 601000
 www.equipmentcentral.com
 utility@komatsu.it



COMPANY WITH
 ENVIRONMENTAL MANAGEMENT
 SYSTEM CERTIFIED BY DNV
ISO 14001