

KOMATSU

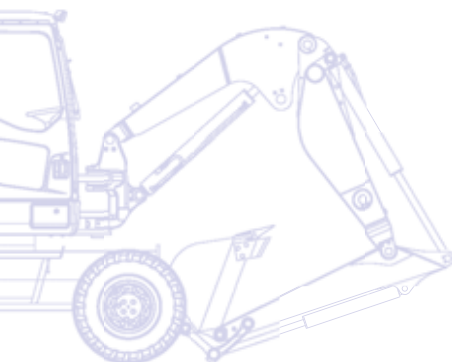

Midiescavatore **PW98MR-6**



POTENZA MOTORE
53,1 kW / 71,2 HP @ 2.000 rpm

PESO OPERATIVO
9.050 - 9.840 kg

CAPACITA' BENNA
0,077 - 0,282 m³

Un rapido sguardo

Il nuovo midiescavatore compatto è il risultato della tecnologia e della competenza acquisita da Komatsu in oltre ottant'anni di esperienza. Il rapporto costante con gli utilizzatori di tutto il mondo ha accompagnato il progetto durante lo sviluppo ed il risultato è una macchina a misura di operatore con prestazioni ai vertici di categoria. Grazie al ridotto raggio di rotazione posteriore l'operatore può concentrarsi sul lavoro che ha di fronte, anche in spazi ristretti, senza doversi preoccupare del raggio di ingombro posteriore; la sporgenza oltre il sottocarro è infatti di soli 153 mm.

Il più avanzato sistema idraulico

- CLSS (Closed-centre Load Sensing System)
- Controllo perfetto anche nelle operazioni combinate
- Movimenti veloci e precisi

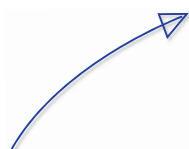
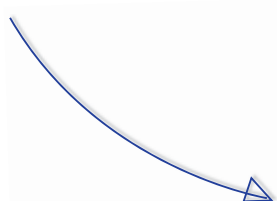

Prestazioni superiori

- Eccellente stabilità
- Ottima combinazione di potenza e velocità di scavo
- Motore dotato di centralina per il controllo dell'iniezione e delle emissioni



PW98MR-6

POTENZA MOTORE
53,1 kW / 71,2 HP @ 2.000 rpm

PESO OPERATIVO
9.050 - 9.840 kg

CAPACITA' BENNA
0,077 - 0,282 m³

Elevato confort per l'operatore

- Cabina spaziosa
- Porta scorrevole
- Servocomandi proporzionali di tipo PPC
- Aria condizionata (opzionale)



Versatilità totale

- 4 ruote sterzanti permettono 3 modalità di sterzata
- Ideale per lavori in spazi ristretti
- Linea idraulica, a una o due vie, standard per le attrezzature

Facile manutenzione

- Disposizione ottimale per la manutenzione
- Rapida accessibilità ai punti di ispezione giornaliera
- Lunghi intervalli di manutenzione



KOMTRAX

Sistema di monitoraggio
Komatsu via satellite

Elevato confort per l'operatore



Uno spazio di lavoro confortevole

Nonostante le dimensioni compatte, il PW98MR-6 offre un livello di comfort senza eguali. La cabina risulta incredibilmente spaziosa e studiata nei minimi particolari, allo scopo di fornire un ambiente di lavoro silenzioso e confortevole. Particolare attenzione è stata prestata al layout operatore: comandi PPC ergonomici e dedicati e, a richiesta, impianto di aria condizionata e sistema di ventilazione per un comfort termico ottimale. L'ampia superficie vetrata, il finestrino laterale apribile e il basso profilo delle cofanature assicurano ampia visibilità in ogni direzione. Infine, ma non meno importante, la porta scorrevole con guida superiore che consente un facile accesso in qualsiasi situazione e nella massima sicurezza.

Grande monitor multifunzione

Un grande monitor di facile utilizzo rende il lavoro con il PW98MR-6 sicuro, preciso e regolare. La sua interfaccia dall'utilizzo intuitivo e gli interruttori facili da azionare garantiscono all'operatore l'accesso a un'ampia gamma di funzioni e alla selezione delle modalità di sterzata.



Porta scorrevole per entrare e uscire facilmente dalla macchina



Ampia superficie vetrata per un'eccellente visibilità a 360°



Grande monitor multifunzione



Controllo assoluto

I servocomandi di tipo PPC richiedono un bassissimo sforzo di azionamento e permettono di lavorare in modo estremamente preciso. Ogni movimento è dotato di un comando dedicato e ciò, grazie alla completa simultaneità delle operazioni, rende più semplice e veloce ogni ciclo di lavoro. Una risposta precisa e costante dell'impianto idraulico e la perfetta visibilità dell'area di lavoro, sono le caratteristiche che assicurano la massima resa anche nelle situazioni più difficili.

Un sensore di velocità - e due modalità di lavoro

Il PW98MR-6 è dotato di un controllo della velocità del motore per l'ottimizzazione della potenza. La potenza assorbita dalla pompa principale viene regolata automaticamente in base alla velocità del motore. Ciò significa che questo sistema computerizzato mantiene costante la velocità del motore anche in condizioni di carico elevato. Il PW98MR-6 consente inoltre di selezionare due diverse modalità di utilizzo della potenza idraulica per lavorare con la massima potenza ove richiesto, oppure a potenza ridotta per risparmiare carburante nelle operazioni di carattere generale o di finitura.



Il più avanzato sistema idraulico

Komatsu CLSS

Il sistema idraulico CLSS (Closed Load Sensing System) conferisce forza, velocità e controllo perfetto a tutti i movimenti, anche simultanei. La peculiarità di tale impianto è l'accoppiamento di una pompa a cilindrata variabile ad un distributore a centro chiuso con valvole compensatrici, che consente di eseguire

tutti i movimenti con la massima efficacia, indipendentemente dal carico e dal numero di giri del motore. Queste caratteristiche sono esaltate anche dai servocomandi idraulici, in assoluto i più facili da usare, che richiedono uno sforzo minimo per eseguire manovre estremamente accurate.





Agilità negli spazi ristretti

Il PW98MR-6, a raggio di rotazione ridotto, è in grado di fornire potenza e velocità di scavo ottimali quando si lavora in spazi ristretti: tra case o fabbricati ravvicinati, in cantieri stradali, nelle opere di demolizione o nelle fognature, laddove macchine tradizionali non sono in grado di operare. Robustezza ed eccellente stabilità garantiscono sicurezza e fiducia in qualsiasi condizione.

4 ruote sterzanti

E' possibile selezionare 3 modalità di sterzata: 2 ruote sterzanti (preferibile per traslazione stradale), 4 ruote sterzanti (in cantiere, per manovre agili e veloci), a granchio (utile in spazi ristretti). Tutto ciò si traduce in una grande versatilità e un'eccezionale manovrabilità. Cambiare il modo di sterzata è intuitivo e sicuro: è sufficiente premere 2 pulsanti contemporaneamente sul pannello nella console laterale, e vedere illuminarsi il led corrispondente al modo di sterzata richiesto. In fase di lavoro il bloccaggio dell'oscillazione dell'assale anteriore ne esalta le doti di stabilità.



Facile manutenzione

Grande facilità di manutenzione

Komatsu ha progettato il PW98MR-6 in modo da assicurare un facile accesso a tutti i punti di manutenzione. In questo modo è meno probabile che si tralascino operazioni di manutenzione sia ordinaria che straordinaria e questo, in seguito, consente di ridurre costosi fermi macchina. Tutti i punti di ispezione periodica sono facilmente raggiungibili attraverso i 2 cofani comodamente apribili anche in spazi ristretti. Lo sportello del vano batteria e dell'impianto di alimentazione assicura interventi di verifica e manutenzione facili e veloci. Inoltre tutte le tubazioni idrauliche sono dotate di raccordi di tipo ORFS che assicurano la migliore tenuta ed una facile sostituzione in caso di necessità.



Accesso alle batterie da terra



Tutti i punti di ispezione periodica sono comodamente raggiungibili

Sistema di monitoraggio Komatsu via satellite



KOMTRAX™ è un rivoluzionario sistema di monitoraggio delle macchine movimento terra disegnato per farvi risparmiare tempo e denaro. Adesso potete controllare la vostra flotta sempre e ovunque: usate le preziose informazioni disponibili nel sito web KOMTRAX™ per programmare la manutenzione e ottimizzare le attività delle macchine.

Con KOMTRAX™ potete:

- Controllare dove e quando la vostra macchina sta lavorando
- Essere avvisato per utilizzi non autorizzati o spostamenti
- Configurare e ricevere e-mail di notifica sullo stato delle macchine

Per ulteriori dettagli sul sistema KOMTRAX™, chiedete al vostro concessionario Komatsu il nuovo depliant KOMTRAX™.



Ore di esercizio macchina – Con lo “storico giornaliero sulle ore di esercizio” potete avere i tempi precisi di utilizzo della macchina; sia quando il motore è stato acceso e spento, sia il tempo totale di esercizio.



Posizione flotta – Grazie alla lista macchine potete localizzare immediatamente tutti i vostri mezzi.



Notifica allarme – Potete ricevere notifiche di allarme sia sul sito KOMTRAX™ del vostro computer che via e-mail.



Sicurezza totale – La funzione “Blocco motore” permette di programmare quando il motore di una macchina può essere acceso. In più con “geo-fence” KOMTRAX™ vi invia un messaggio di notifica ogni volta la macchina entra od esce da una area operativa predefinita.

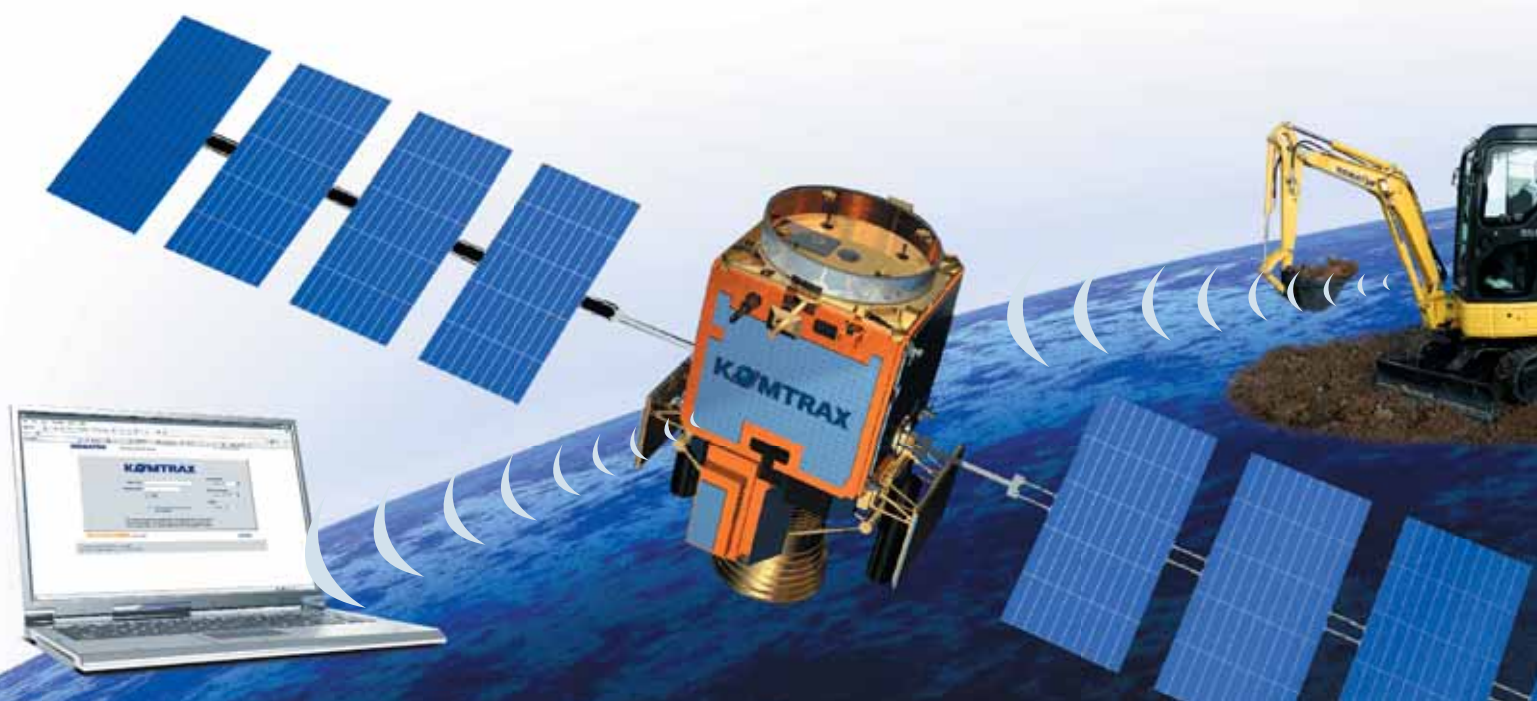

Specifiche tecniche

MOTORE

Modello..... Komatsu S4D95LE-3
Tipo a basse emissioni, iniezione diretta, raffreddato ad acqua, turbocompresso
N° cilindri 4
Cilindrata 3.260 cm³
Potenza motore
ad un regime di 2.000 rpm
ISO 14396 53,1 kW / 71,2 HP
SAE J1349 (potenza netta) 51,0 kW / 68,4 HP
Coppia max./regime 271 Nm @ 1.600 rpm

PESO OPERATIVO

Peso operativo inclusi avambraccio da 1.650 mm, benna di capacità ISO 7451 di 0,28 m³, lama, operatore, lubrificanti, liquidi, pieno di carburante ed attrezzature standard (ISO 6016).

	Larghezza	Peso operativo con braccio posizionale
Versione base	2.316 mm	9.050 kg
Con lama posteriore	2.350 mm	9.540 kg
Con stabilizzatori posteriori	2.316 mm	9.350 kg
Con lama e stabilizzatori	2.350 mm	9.840 kg

TRASMISSIONE

Trasmissione idrostatica a quattro ruote motrici. Il motore idraulico agisce tramite un cambio sincronizzato con due gamme di velocità.
Massima forza di trazione 5.690 daN (5.800 kg)
Max velocità di lavoro 1° 6 km/h - 2° 10 km/h
Max velocità di traslazione 3° 23 km/h - 4° 30 km/h

ASSALI

Entrambi sterzanti e motrici con riduttore epicicloidali nei mozzi. L'oscillazione dell'assale anteriore può essere bloccata attraverso due pistoni idraulici.

Pneumatici:

Gemellati (std) 8.25-20
Singoli (opt) 18-19,5

STERZO

Ad azionamento idraulico con sistema di priorità. Il sistema di sterzo agisce sulle ruote anteriori e posteriori tramite cilindri idraulici a doppio stelo integrati negli assali. L'operatore può selezionare tramite un deviatore elettrico tre modi di sterzata:

- due ruote sterzanti
- quattro ruote sterzanti
- sterzata a granchio

Raggio di sterzata:

Due ruote sterzanti 6.010 mm
Quattro ruote sterzanti 4.040 mm

EMISSIONI

Livelli di vibrazione (EN 12096:1997)*

Mano/braccio $\leq 2,5 \text{ m/s}^2$ (incertezza $K = 1,2 \text{ m/s}^2$)
Corpo $\leq 0,5 \text{ m/s}^2$ (incertezza $K = 0,2 \text{ m/s}^2$)

* per la valutazione del rischio secondo la direttiva 2002/44/EC, fare riferimento alla ISO/TR 25398:2006.

IMPIANTO IDRAULICO

Tipo Komatsu CLSS
N° di scelte di potenza 2 (Power/Economy)
Pompe principali:
Pompa per braccio, avambraccio, benna e traslazione
Tipo pompa a pistoni assiali a cilindrata variabile
Portata massima 165 l/min
Pompa per rotazione e lama
Tipo pompa ad ingranaggi a portata fissa
Portata massima 66 l/min
Flusso idraulico ausiliario 145 l/min
Taratura delle valvole:
Lama e rotazione 21,1 MPa (215 kg/cm²)
Attrezzature di scavo e traslazione 26,5 MPa (270 kg/cm²)
Forza di strappo benna (ISO 6015) 6.129 daN (6.250 kg)
Forza di scavo all'avambraccio da 1.650 mm (ISO 6015) 4.148 daN (4.230 kg)

ROTAZIONE

Azionamento motore idraulico
Riduttore di rotazione a doppia riduzione epicicloidale
Lubrificazione ralla permanente a bagno di grasso
Freni di rotazione automatici a dischi in bagno d'olio
Velocità di rotazione 10 rpm

FRENI

Servizio - Emergenza:

Comandati idraulicamente a pedale tramite due pompe a circuito sdoppiato agenti su dischi multipli a bagno d'olio sulle quattro ruote.
Lavoro:

Comandati idraulicamente a pedale con aggancio, agenti sulle quattro ruote.

Parcheggio:

Di tipo negativo, comandati idraulicamente attraverso un pulsante elettrico in cabina, agenti sull'assale posteriore. Il freno di parcheggio si inserisce automaticamente ogni volta che si spegne il motore e quindi diminuisce la pressione dell'olio.

IMPIANTO ELETTRICO

Tensione di esercizio 24 V
Batteria 2 x 65 Ah
Alternatore 60 A
Motorino d'avviamento 3 kW

RIFORNIMENTI

Serbatoio carburante 125 l
Raffreddamento 18 l
Olio motore 10,5 (10) l
Serbatoio olio idraulico 110 (64) l

CABINA

Cabina insonorizzata con finestrini dotati di vetri di sicurezza, parabrezza sollevabile, tettuccio con griglia di protezione, porta scorrevole munita di serratura di sicurezza, tergicristallo, clacson elettrico, sedile regolabile con doppia slitta, sistema di controllo e strumentazione, manipolatori traslabili. Aspirazione aria esterna.

CAPACITÀ DI SOLLEVAMENTO

A – Distanza dal centro di rotazione

UNITÀ ALLESTITA SECONDO LA DIRETTIVA 89/392/CE E NORMA ARMONIZZATA EN 474-5.

B – Altezza al perno benna









 – Capacità in linea

 – Capacità laterale

Quando la benna, i leverismi o il cilindro vengono rimossi, le capacità di sollevamento possono essere aumentate dei loro rispettivi pesi.

Capacità di sollevamento con benna da 800 mm (236 kg), ruote gemellate 8.25-20, lama, leverismi e cilindro.

Con lama sollevata

B	A	3,0 m		4,0 m		5,0 m		6,0 m	
									

Avambraccio da 1.650 mm	3,0 m	kg	2.400*	2.400*	1.500	1.400	1.050	950	800	700
	1,5 m	kg	2.340*	2.340*	1.400	1.300	1.000	900	750	650
	0,0 m	kg	2.450*	2.100	1.350	1.250	900	800	700	600
	-1,5 m	kg	2.500*	2.100	1.350	1.250	900	800	---	---

senza contrappeso addizionale









Avambraccio da 1.900 mm	3,0 m	kg	---	---	1.550	1.450	1.100	1.000	850	750
	1,5 m	kg	2.200*	2.200*	1.450	1.350	1.050	950	800	700
	0,0 m	kg	2.400*	2.000	1.400	1.300	950	850	750	650
	-1,5 m	kg	2.450*	2.000	1.400	1.300	950	850	750	650

con contrappeso addizionale da 215 kg

Avambraccio da 2.250 mm	3,0 m	kg	---	---	1.600	1.500	1.150	1.050	900	800
	1,5 m	kg	---	---	1.500	1.400	1.100	1.000	850	750
	0,0 m	kg	2.300*	1.900	1.450	1.350	1.000	900	800	700
	-1,5 m	kg	2.350*	1.900	1.450	1.350	1.000	900	800	700

con contrappeso addizionale da 464 kg

Con lama abbassata

B	A	3,0 m		4,0 m		5,0 m		6,0 m	
									

Avambraccio da 1.650 mm	3,0 m	kg	2.400*	2.400*	2.250*	1.500	2.100*	1.050	1.950*	800
	1,5 m	kg	2.340*	2.340*	2.200*	1.400	2.050*	1.000	1.900*	750
	0,0 m	kg	2.450*	2.450*	2.300*	1.350	2.150*	950	2.000*	700
	-1,5 m	kg	2.500*	2.500*	2.350*	1.350	2.200*	900	---	---

senza contrappeso addizionale

Avambraccio da 1.900 mm	3,0 m	kg	---	---	2.200*	1.550	2.050*	1.100	1.900*	850
	1,5 m	kg	2.200*	2.200*	2.150*	1.450	2.000*	1.050	1.850*	800
	0,0 m	kg	2.400*	2.400*	2.250*	1.400	2.100*	1.000	1.950*	750
	-1,5 m	kg	2.450*	2.450*	2.300*	1.400	2.150*	950	2.000*	750

con contrappeso addizionale da 215 kg

Avambraccio da 2.250 mm	3,0 m	kg	---	---	2.150*	1.600	2.000*	1.150	1.850*	900
	1,5 m	kg	---	---	2.100*	1.500	1.950*	1.100	1.800*	850
	0,0 m	kg	2.300*	2.300*	2.200*	1.450	2.050*	1.050	1.900*	800
	-1,5 m	kg	2.350*	2.350*	2.250*	1.450	2.100*	1.000	1.950*	800

con contrappeso addizionale da 464 kg

NOTE:

I dati sono basati sulla ISO 10567 standard - le capacità di sollevamento sopra indicate comprendono un margine di sicurezza del 25% e non superano l'87% della capacità effettiva.

- I valori contrassegnati con asterisco (*) sono limitati dalle capacità idrauliche
- Per queste capacità di sollevamento si presume che la macchina stia su una superficie uniforme e stabile
- Il punto di sollevamento è un gancio ipotetico posto dietro la benna.

GAMMA BENNE

Capacità benna (ISO 7451)	m ³	0,077	0,109	0,181	0,235	0,282
Larghezza benna (escluso tagliante laterale)	mm	350	450	550	650	750
Larghezza benna (compreso tagliante laterale)	mm	450	550	650	750	825

DIAGRAMMA DI SCAVO

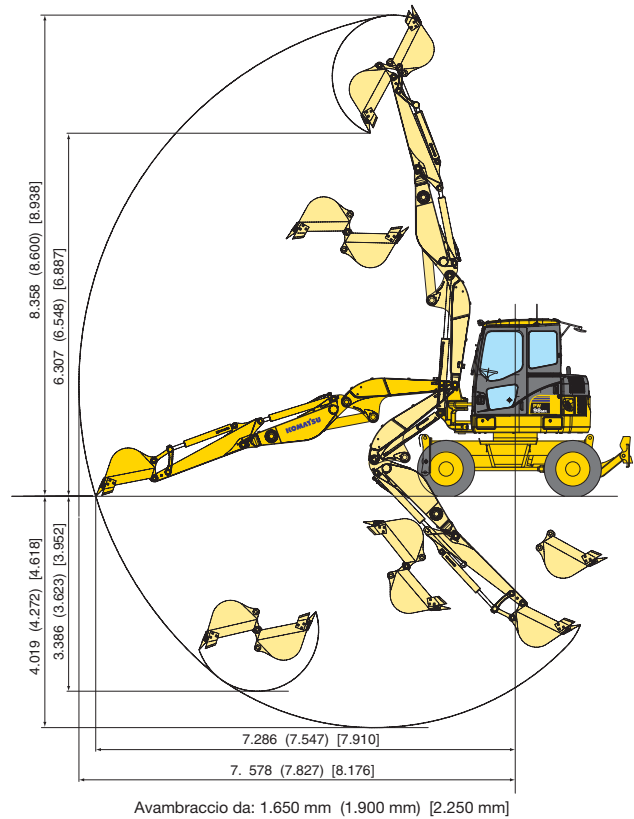

DIMENSIONI

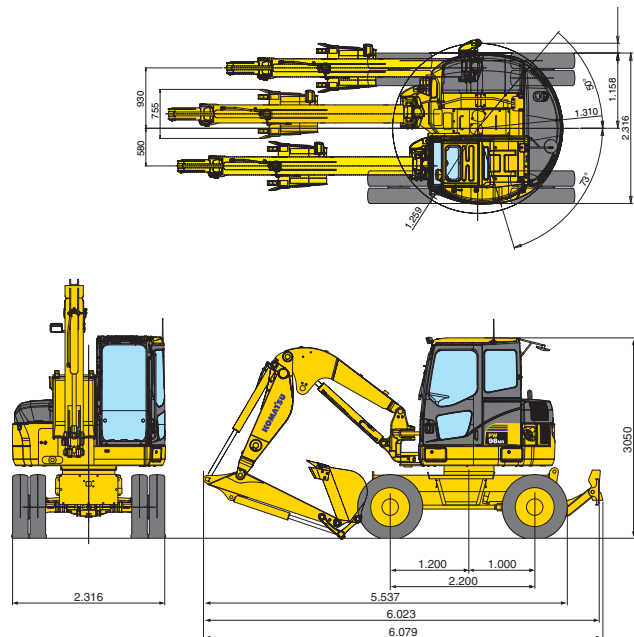

Midiescavatore

PW98MR-6

Equipaggiamento standard ed a richiesta

MOTORE

Motore diesel Komatsu S4D95LE-3, ad iniezione diretta, raffreddato ad acqua, turbocompresso	●
Alternatore 24 V / 60 A	●

PNEUMATICI

Ruote gemellate 8.25-20	●
Singoli 18-19.5	○

IMPIANTO IDRAULICO

Elemento su distributore idraulico dedicato alle attrezzature, con portata dell'olio regolabile	●
Secondo e terzo circuito idraulico ausiliario per 3 movimenti simultanei e attacco rapido idraulico	○
Valvola antiurto per circuito attrezzature	○
Rubineti terminali per circuito attrezzature	○

SISTEMA DI ILLUMINAZIONE

Faro di lavoro sul braccio	●
Faro di lavoro posteriore sulla cabina	○
1 faro di lavoro anteriore sulla cabina	○
2 fari di lavoro anteriori sulla cabina	○
Faro di lavoro addizionale sul primo braccio	○

CABINA

Cabina con riscaldamento	●
Sedile regolabile con cintura di sicurezza	●
Strumentazione comprendente:	
- contatore	
- indicatore LCD livello carburante	
- indicatore LCD temperatura acqua	
- comando seconda velocità	
- selezione modalità di lavoro motore	●
- spie: intasamento filtro aria, pressione olio motore, generatore, filtro olio idraulico, preriscaldamento motore, freno di stazionamento, bloccaggio dell'assale anteriore, velocità selezionata	
Presa elettrica in cabina da 24 V	●
Aria condizionata	○
Radio	○

SERVIZIO E MANUTENZIONE

Filtro aria a doppio elemento	●
KOMTRAX™ - Sistema di monitoraggio Komatsu via satellite	●

DISPOSITIVI DI SICUREZZA

Valvola di sicurezza su cilindro braccio	●
Dispositivo di protezione da sovraccarichi	●
Clacson	●
Specchio posteriore destro	●
Specchietto retrovisore (sinistro)	●
Specchietto retrovisore (destra)	○
Allarme acustico di traslazione	○
Valvola di sicurezza avambraccio	○
Lucciola rotante	○

ACCESSORI

Stabilizzatori e/o lama con valvola di sicurezza	○
Gamma di benne (350 - 750 mm)	○
Benna pulizia fossi da 1.500 mm	○
Benna scavo fossi da 1.650 mm (52°)	○

ALTRE DOTAZIONI

Braccio posizionario con protezione cilindro	●
Braccio di scavo da 1.650 mm	●
4 ruote sterzanti	●
Freno di stazionamento automatico	●
Bloccaggio rotazione	●
Avambraccio (1.900/2.250 mm)	○
Contrappeso addizionale (215 o 464 kg)	○
Pompa rifornimento carburante	○

Altre attrezzature di lavoro, accessori e configurazioni per applicazioni speciali disponibili su richiesta.

Altri accessori disponibili su richiesta

- equipaggiamento standard
- equipaggiamento a richiesta

Il vostro partner Komatsu:

Komatsu Italia S.p.A.

Via Atheste 4
35042 - Este (PD)
Tel. +39 0429 616 111
Fax +39 0429 616 177
www.komatsu.it

KOMATSU

Komatsu Europe International NV

Mechelsesteenweg 586
B-1800 VILVOORDE (BELGIUM)
Tel. +32-2-255 24 11
Fax +32-2-252 19 81
www.komatsu.eu

WHSS005603 12/2010

Materials and specifications are subject to change without notice.
KOMATSU is a trademark of Komatsu Ltd. Japan.