

# KOMATSU

*Utility*

WA  
95



WA95-3

## WA95-3

### CHARGEUSE SUR PNEUS

**PUISSANCE DU MOTEUR**

55 kW 75 CV

**POIDS EN CHARGE**

6.020 kg

**CAPACITE DU GODET**

0,9 - 1,6 m<sup>3</sup>

# D'UN SEUL COUP D'OEIL

La nouvelle chargeuse sur pneus WA95-3: confortable, d'un entretien pratique est plus efficace au quotidien. Le confort parfait de l'opérateur, le design orienté vers la pratique, mais néanmoins harmonieux, associés à une puissance élevée, font de la WA95-3 une machine aux propriétés exceptionnelles. Avec son attache rapide hydraulique et son importante gamme d'équipements Komatsu, il n'y a pratiquement pas de limites à ses possibilités d'utilisation.

*Une vitre coulissante en standard et une climatisation puissante (en option), pour une température optimale dans la cabine.*

*Un par-brise de grande taille qui offre une excellente visibilité sur l'équipement et sur les roues.*

*Un changement simple de l'équipement grâce à l'attache rapide hydraulique à 4 points (page 5).*

*Une flexibilité avec les équipements d'origine Komatsu (page 5).*

*Un différentiel à glissement limité en standard dans les deux essieux et des pneus «radials» assurent une traction optimale.*



# WA95-3

## CHARGEUSE SUR PNEUS

**PUISSANCE DU MOTEUR**  
55 kW 75 CV

**POIDS EN CHARGE**  
6.020 kg

**CAPACITE DU GODET**  
0,9 - 1,6 m<sup>3</sup>



Une manipulation simple par un *levier multifonctions* servo-commandé (page 4).

Un *moteur à faible émission* Komatsu à 4 cylindres au fonctionnement silencieux. Remarquable par son label „Ange Bleu“, car particulièrement peu bruyant (page 4).

Un *arrière arrondi* avec un contrepois biseauté et large, permettant une vue d'ensemble optimale et un stockage de la machine facile.

Une *transmission hydrostatique* pour une grande puissance de traction, régulière et un système de freinage sans entretien.

**La nouvelle WA95-3:  
facilement maniable,  
parce que tout simplement  
confortable.**

# Chargeuse sur pneus WA95-3



## La cabine - tout pour le confort de l'opérateur

Un affichage clair et des interrupteurs bien situés contribuent au bien-être de l'utilisateur. Des commandes hydrauliques servo-commandées, un levier multifonctions ainsi qu'un siège conducteur ergonomique apportent un confort maximal à l'opérateur. Les détails, comme la vitre coulissante standard sur le côté droit, adoucissent l'image générale d'une conduite conviviale.



## La climatisation – pour un meilleur environnement de travail

Avec son importante capacité de refroidissement, la climatisation disponible en option, contribue considérablement au bien-être de l'opérateur. Il est reconnu que du confort de l'opérateur dépend sa productivité. Grâce à son intégration dans un compartiment pivotant sur le côté droit du châssis, l'entretien courant de la climatisation reste très facile.



## Entretien & maintenance - un jeu d'enfant

La grande ouverture du capot permet un accès sur le moteur de trois cotés. Les freins multi-disques à bain d'huile, dans les moyeux, sont sans entretien. L'installation du graissage centralisé, disponible en option, réduit l'entretien quotidien à un strict minimum.

Valeurs limites d'émissions en g/kWh selon l'ISO 8178

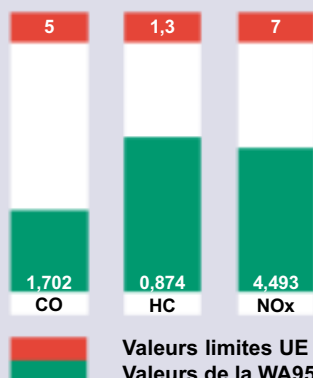

## Ecophile - dedans et dehors

Le niveau sonore à l'intérieur et à l'extérieur de la cabine fait partie des plus bas dans la catégorie et a permis la rétribution de „l'Ange Bleu“, l'ultime récompense en matière d'environnement. Il est alors naturel que le moteur à faibles émissions 4 cylindres Komatsu se définit par son économie et son fonctionnement silencieux et qu'il se situe nettement en-dessous des valeurs limites exigées par l'UE (échelon II).

# EQUIPEMENTS DE TRAVAIL

Les chargeuses compactes de Komatsu séduisent par leur incroyable diversité d'utilisation. Que ce soit dans la construction de bâtiments, la construction en sous-sol ou la construction de routes, dans l'agriculture, l'exploitation forestière et l'industrie du bois, pour les sociétés agricoles ou les organisations communales, elles représentent toujours la bonne solution pour vos travaux!

L'attache rapide à 4 points, en standard, permet une grande polyvalence dans l'utilisation de cette machine. Cette grande polyvalence permet également à cet outil d'obtenir un des taux d'utilisation parmi les plus élevés des matériels de chantier. La compatibilité de l'attache rapide Komatsu avec celle de nombreuses marques concurrentes, permet l'utilisation d'un grand nombre d'outils sur notre machine.

L'important choix d'équipements d'origine comprend entre autres:

- godet de terrassement
- godet pour matériaux légers
- godet à haut déversement
- godet grappin
- tablier et fourches
- potence télescopique
- godet 4 en 1
- godet à déversement latéral
- godet à claire voie
- balayeuse



## DIMENSIONS AVEC ET SANS ÉQUIPEMENTS

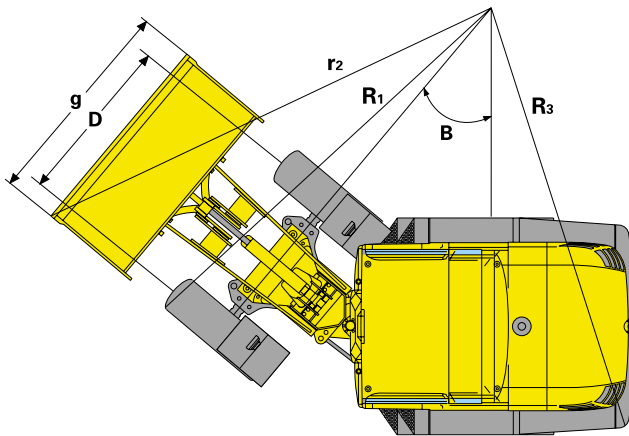
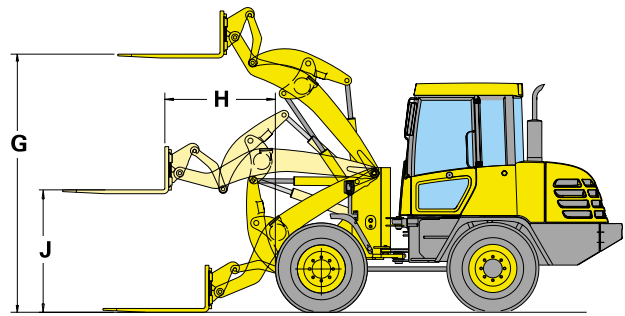
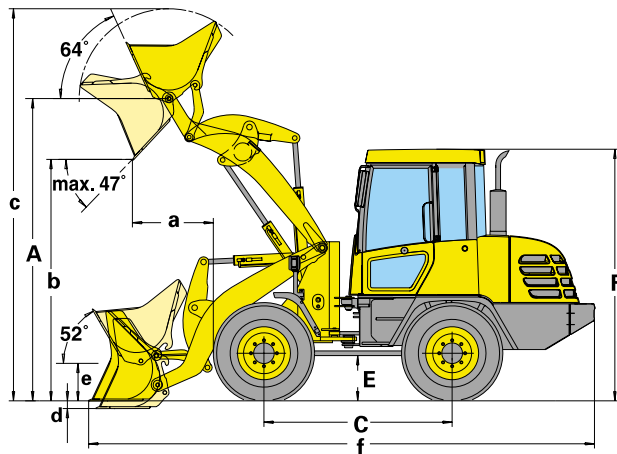

### Dimensions – Caractéristiques principales

A	Hauteur à l'axe du godet	3.445 mm
R1	Rayon de rotation	4.040 mm
R3	Rayon de rotation	4.100 mm
B	Angle d'articulation	40°
C	Empattement	2.150 mm
D	Voie	1.590 mm
E	Garde au sol	505 mm
F	Hauteur hors tout	2.740 mm

### Dimensions – Avec équipement fourches

G	Hauteur de chargement maxi	3.195 mm
H	Portée maxi	1.280 mm
J	Hauteur de chargement pour portée maxi	1.475 mm
	Charge basculement maxi pos. droite ISO 8313	3.750 kg
	Charge basculement maxi articulée	3.255 kg
	Charge utile maxi selon EN 474-3, 80%	2.600 kg
	Charge utile maxi selon EN 474-3, 60%	1.950 kg

(tablier et fourches en version standard. Pour une utilisation avec tablier et fourches, contreponds conseillé)

### Equipements mécaniques - utilisation du godet \*

Type de godet		Godet universel		Godet pour matériaux légers	Godet multifonctions (godet 4 en 1)	Godet à haut déversement
<b>Godet (en charge complète)</b>	<b>m<sup>3</sup></b>	<b>1,1</b>	<b>1,25</b>	<b>1,6</b>	<b>0,9</b>	<b>1,5</b>
Densité	t/m <sup>3</sup>	1,8	1,6	1,25	1,85	1,0
Poids du godet sans dents	kg	390	410	420	670	770
Charge basculement statique, en pos. droite	kg	5.110	4.865	4.790	4.455	4.050
Charge basculement statique, articulée à 40°	kg	4.300	4.205	4.130	3.805	3.455
Effort à la dent maxi	kN	72,5	62,5	52,2	69,3	37,9
Capacité de levage maxi	kN	57,0	56,9	55,8	56,2	44,5
Poids opérationnel	kg	6.020	6.040	6.050	6.300	6.400
a Portée à 45	mm	760	840	945	765	1.110**
b Hauteur de chargement à 45°	mm	2.740	2.655	2.515	2.730	4.250**
c Hauteur bord supérieur du godet	mm	4.490	4.475	4.565	4.425	5.320
d Profondeur d'excavation	mm	75	75	100	80	75
e Hauteur du godet en position transport	mm	340	340	340	340	340
f Longueur totale	mm	5.580	5.660	5.850	5.710	6.255
g Largeur de godet	mm	2.150	2.100	2.100	2.112	2.500
r2 Rayon de rotation au godet	mm	4.455	4.480	4.510	4.440	4.800

\* Toutes caractéristiques avec pneus 455/70 R20 SPT9. Lors de l'utilisation de pneus en 405/70R24, les valeurs de hauteur augmentent de 22mm.

\*\* pour angle de déversement maxi

# CARACTERISTIQUES TECHNIQUES



## MOTEUR

Type .....	Komatsu 4D 106E2
Puissance .....	55 kW/75 CV (ISO 9249)
Vitesse de rotation moteur .....	2.500 t/mini
Couple moteur/Régime moteur .....	260 Nm maxi/ 1.500 t/mini
Nombre de cylindres .....	4
Alésage/Course .....	106/125 mm
Cylindrée .....	4.412 cm <sup>3</sup>
Mode de combustion .....	injection directe
Refroidissement .....	double circuits de refroidissement, commandé par thermostat
Système électrique .....	12 V
Batterie .....	1 × 12 V, 92 Ah
Alternateur .....	80 A
Type de filtre à air .....	Filtre à air sec avec pré-filtre et cartouche de sécurité



## TRANSMISSION

Transmission hydrostatique, de type „full power shift“.

Vitesses	
avant/arrière .....	2/2
Vitesses de translation	
1er rapport .....	0 - 5,7 km/h
2ème rapport .....	0 - 20 km/h
Option .....	0 - 30 km/h



## ESSIEUX

Système .....	Quatre roues motrices
Essieux .....	Ponts planétaires rigides avec différentiels autobloquants automatiques à lamelles dans les deux essieux
Oscillation .....	Joint d'articulation oscillant
Angle d'oscillation .....	+/- 12°
Pneus .....	455/70 R20 SPT 9 (série) 405/70 R24 SPT 9, Dunlop 16/70 - 20 MPT 16/70 - 24 MPT 425/75 R20 XM 27 TL, Michelin 405/70 R20 SPT 9, Dunlop 405/70 R20 PG 75 R, Dunlop



## SYSTEME DE DIRECTION

Système .....	Direction à articulation centrale
Construction .....	Direction hydrostatique (centre fermé)
Angle de braquage de chaque côté .....	40°
Pompe de direction .....	Pompe à pistons
Pression de travail .....	185 bar
Rayon de braquage minimum (à l'extérieur des pneus) .....	4,04 m



## FREINS

Frein de service .....	Pédale d'approche sans entretien par entraînement hydrostatique, action sur les 4 roues motrices, frein à disques multiples à bain d'huile, protégé, intégré dans les essieux
Frein de stationnement .....	Frein à disques multiples actionné mécaniquement, à bain d'huile



## SYSTEME HYDRAULIQUE

Système .....	Système hydraulique fermé
Pression de travail .....	190 bar
Débit .....	90 l/min
Temps de levage .....	5,7 s
Temps d'abaissement .....	3,7 s
Temps de déversement .....	1,1 s



## CAPACITE DE REMPLISSAGE

Réservoir de carburant .....	130 l
Refroidissement du moteur .....	17,0 l
Huile moteur .....	16,4 l
Système hydraulique de travail, de direction et de conduite .....	94,0 l
Pont avant .....	6,5 l
Pont arrière avec transmission et distributeur .....	11,0 l

## EQUIPEMENT STANDARD

<ul style="list-style-type: none"> <li>• Godet de chargement standard 1,1 m<sup>3</sup> (SAE rempli)</li> <li>• Attache rapide hydraulique à 4 points</li> <li>• Remise à zéro automatique</li> <li>• 3ème tiroir distributeur hydraulique additionnel</li> <li>• Appareil de traction</li> <li>• Pneus larges série 70</li> <li>• Tableau de contrôle à visualisation rapide</li> <li>• Cabine de sécurité avec doubles-portes selon DIN/ISO</li> </ul>	<ul style="list-style-type: none"> <li>• Toit de protection ROPS/FOPS</li> <li>• Vitres teintées</li> <li>• Vitre coulissante latérale, côté droit</li> <li>• Dégivrage vitre arrière</li> <li>• Siège conducteur réglable à grand confort</li> <li>• Ceinture de sécurité (norme UE)</li> <li>• Chauffage</li> <li>• Commandes hydrauliques servo-commandées</li> <li>• Levier multifonctions pour entraînement transmission / système hydraulique</li> </ul>	<ul style="list-style-type: none"> <li>• Compteur horaire</li> <li>• Indicateur de température pour refroidissement moteur</li> <li>• Jauge de carburant</li> <li>• 2 phares principaux</li> <li>• 2 feux de travail halogènes à l'avant et 2 à l'arrière</li> <li>• 2 feux clignotants</li> <li>• 2 clignotants arrières</li> </ul> <p>Autorisation de fonctionnement générale selon StVZO.</p> <p>La WA95-3 est équipée selon les</p>	<p>directives de sécurité sur les machines. Les valeurs indicatives d'émissions de ces dispositions correspondent à la norme internationale ISO 6393 et à l'échelon II de la directive de l'UE.</p> <p>WA95-3: Protection de l'environnement (Ange Bleu) car peu bruyant: Niveau sonore LwA 98 dB(A), LpA 73 dB(A).</p>
--	--	---	---

## EQUIPEMENTS OPTIONNELS

<ul style="list-style-type: none"> <li>• ALS Stabilisateur de charge automatique</li> <li>• Clapets de sécurité</li> <li>• Version 30 km/h</li> <li>• Climatisation</li> <li>• Poids additionnel pont avant (2 × 70 kg)</li> <li>• Contrepoids arrière additionnel (100 kg)</li> <li>• Godet pour matériaux légers 1,6 m<sup>3</sup></li> <li>• Godet de reprise 1,25 m<sup>3</sup></li> </ul>	<ul style="list-style-type: none"> <li>• Godet multifonctions 0,9 m<sup>3</sup> (godet 4 en 1)</li> <li>• Godet à déversement latéral 1,0 m<sup>3</sup></li> <li>• Godet grappin 1,6 m<sup>3</sup></li> <li>• Godet à haut déversement 1,5 m<sup>3</sup></li> <li>• Godet à claire voie</li> <li>• Tablier et fourches</li> <li>• Potence télescopique</li> <li>• Balayeuse</li> </ul>	<ul style="list-style-type: none"> <li>• 3ème fonction hydraulique par interrupteur électrique</li> <li>• Attache rapide par interrupteur électrique</li> <li>• Gyrophare</li> <li>• Alarme de recul</li> <li>• Système de filtration cabine renforcé</li> <li>• Filtre à particules</li> <li>• Siège à air suspendu et chauffant</li> <li>• Radio</li> </ul>	<ul style="list-style-type: none"> <li>• Pré-filtre Turbo III</li> <li>• Système anti-vol électronique</li> <li>• Interrupteur principal de batterie</li> <li>• Huile hydraulique biodégradable</li> <li>• Canopy</li> <li>• Couleur client</li> </ul> <p>Autres équipements sur demande.</p>
--	--	---	---

# KOMATSU

BUSINESS UNIT WHEEL LOADER

[www.komatsu.de](http://www.komatsu.de)