

KOMATSU

PC
290

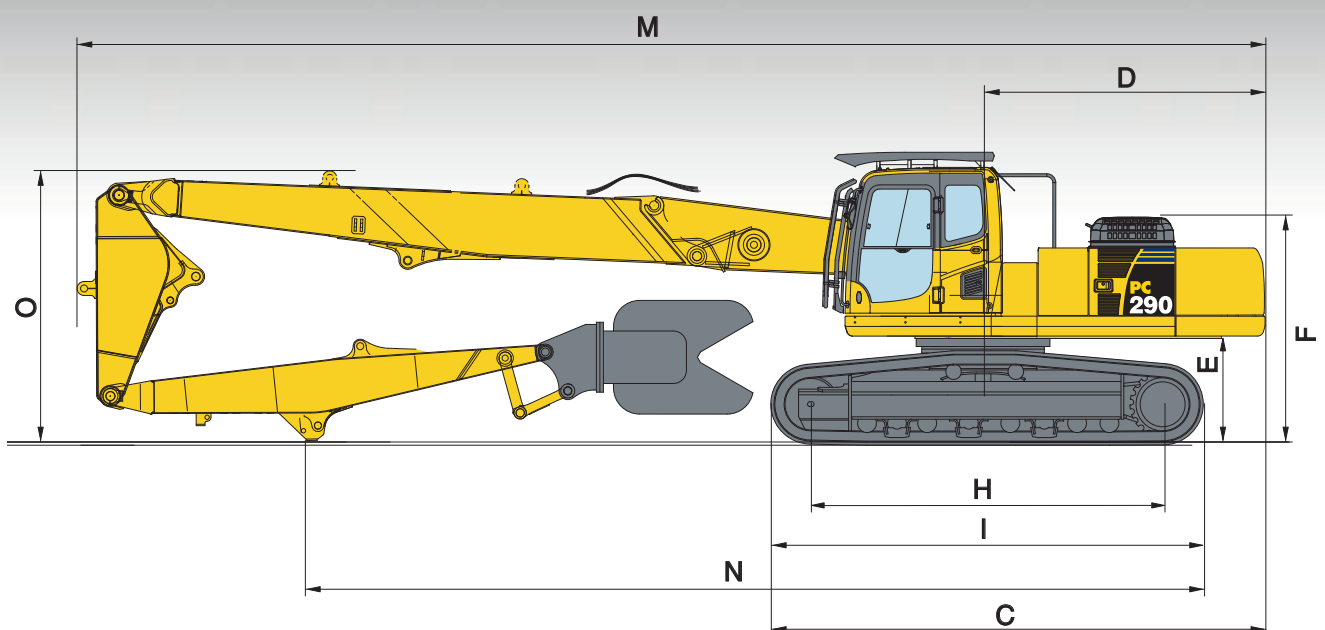

Escavatore idraulico

PC290LC/NLC-8

Versione da demolizione ad altezze elevate

POTENZA MOTORE

149 kW / 200 HP @ 2.050 rpm

PESO OPERATIVO

PC290LC-8: 33.980 - 41.010 kg

PC290NLC-8: 33.880 - 40.910 kg

PESO ATTREZZATURA INSTALLABILE

max. 3.000 kg

Specifiche tecniche

MOTORE

Modello..... Komatsu SAA6D107E-1
Tipo a 4 tempi, sistema d'iniezione HPCR Common Rail, raffreddato ad acqua, turbocompresso, postrefrigeratore aria-aria
Potenza motore
ad un regime di 2.050 rpm
ISO 14396 149 kW / 200 HP
ISO 9249 (potenza netta) 140 kW / 188 HP
Numero cilindri 6
Alésaggio x corsa 107 x 124 mm
Cilindrata 6,69 l
Batteria 2 x 12 V/140 Ah
Alternatore 24 V/60 A
Motorino di avviamento 24 V/5,5 kW
Filtro aria a secco, con doppio elemento, eiettore automatico ed indicatore elettronico di intasamento
Raffreddamento ad acqua con ventola aspirante e schermatura per prevenire l'intasamento radiatore

IMPIANTO IDRAULICO

Tipo HydraMind Load Sensing a centro chiuso ed elementi compensati
Circuiti idraulici supplementari 2 circuiti supplementari di serie
Pompa idraulica 2 x a pistoni assiali a portata variabile per braccio, avambraccio, benna, rotazione e traslazione
Portata massima 2 x 225 l/min
Taratura pressioni
Azionamenti base 380 bar
Traslazione 380 bar
Rotazione 295 bar
Servocomandi 33 bar

SOTTOCARRO CINGOLATO

Concezione parte centrale del telaio con struttura ad X e longheroni laterali a sezione scatolata
Cingolatura
Tipo a lubrificazione permanente
Pattini (per lato) 48
Tendingolo a molla elicoidale precaricata con martinetto idraulico di pretensionamento
Rulli
Inferiori (per lato) 8
Superiori (per lato) 2

PESO OPERATIVO (VALORI INDICATIVI)

	ALTEZZE ELEVATE				VERSIONE DA SCAVO			
	PC290LC-8		PC290NLC-8		PC290LC-8		PC290NLC-8	
Pattini a tre costole	Peso operativo	Pressione specifica	Peso operativo	Pressione specifica	Peso operativo	Pressione specifica	Peso operativo	Pressione specifica
600 mm	40.610 kg	0,78 kg/cm ²	40.510 kg	0,78 kg/cm ²	33.980 kg	0,65 kg/cm ²	33.880 kg	0,64 kg/cm ²
700 mm	41.010 kg	0,67 kg/cm ²	40.910 kg	0,67 kg/cm ²	34.380 kg	0,56 kg/cm ²	34.280 kg	0,55 kg/cm ²

Peso operativo include attrezzature di lavoro. La configurazione da demolizione ad altezze elevate prevede un peso dell'attrezzatura installata di 3.000 kg. La configurazione da scavo include avambraccio da 3,2 m e una benna da 1.290 kg. Sono inclusi operatore, lubrificante, liquido refrigerante, pieno di carburante.

ROTAZIONE

Concezione motore idraulico a pistoni assiali integrato con riduttore epicicloidale bistadio
Blocco rotazione ad azionamento elettrico con batteria di dischi in bagno d'olio integrata nel motore idraulico
Velocità di rotazione 0 -10,5 rpm
Coppia di rotazione 88 kNm
Pressione max. 295 bar

TRASLAZIONE

Concezione motori idraulici a pistoni assiali a portata variabile integrati con riduttori epicicloidali bistadio
Azionamento idrostatico
Traslazione a 3 velocità automatiche
Velocità di traslazione
bassa/media/alta 3,0 / 4,1 / 5,5 km/h
Forza max. di trazione 25.400 kg
Frenatura ad azionamento negativo con batterie di dischi integrate nei motori idraulici

RIFORMIMENTI

Serbatoio carburante 400,0 l
Radiatore 20,6 l
Olio motore 23,1 l
Olio riduttore di rotazione 8,2 l
Serbatoio olio idraulico 132,0 l
Olio riduttore di traslazione (per lato) 8,5 l

EMISSIONI

Emissioni il motore Komatsu risponde a tutte le normative EU Stage IIIA in materia di emissioni
Livelli sonori
LwA rumorosità esterna 104 dB(A) (2000/14/EC Stage II)
LpA rumorosità interna 70 dB(A) (ISO 6396 valore dinamico)
Livelli di vibrazione (EN 12096:1997)
Mano/braccio $\leq 2,5$ m/s² (incertezza K = 0,37 m/s²)
Corpo $\leq 0,5$ m/s² (incertezza K = 0,17 m/s²)
Contiene gas fluorurati ad effetto serra HFC-134a (GWP 1430).
Quantità di gas 0,9 kg, CO₂ equivalente 1,29 t.

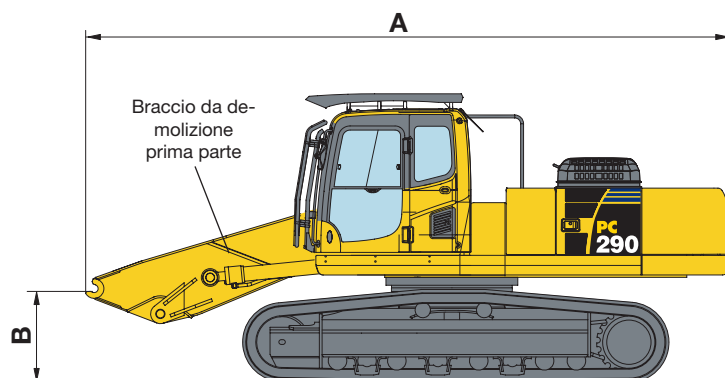

DIMENSIONI

A	Lunghezza di trasporto	7.100 mm
B	Max. altezza braccio principale (incluse linee idrauliche)	1.185 mm
	Peso in fase trasporto con sottocarro LC (pattini da 700 mm, senza contrappeso supplementare)	29.550 kg
	Peso in fase trasporto con sottocarro NLC (pattini da 600 mm, senza contrappeso supplementare)	29.050 kg
	Contrappeso supplementare (1.470 mm × 730 mm × 535 mm)	3.560 kg

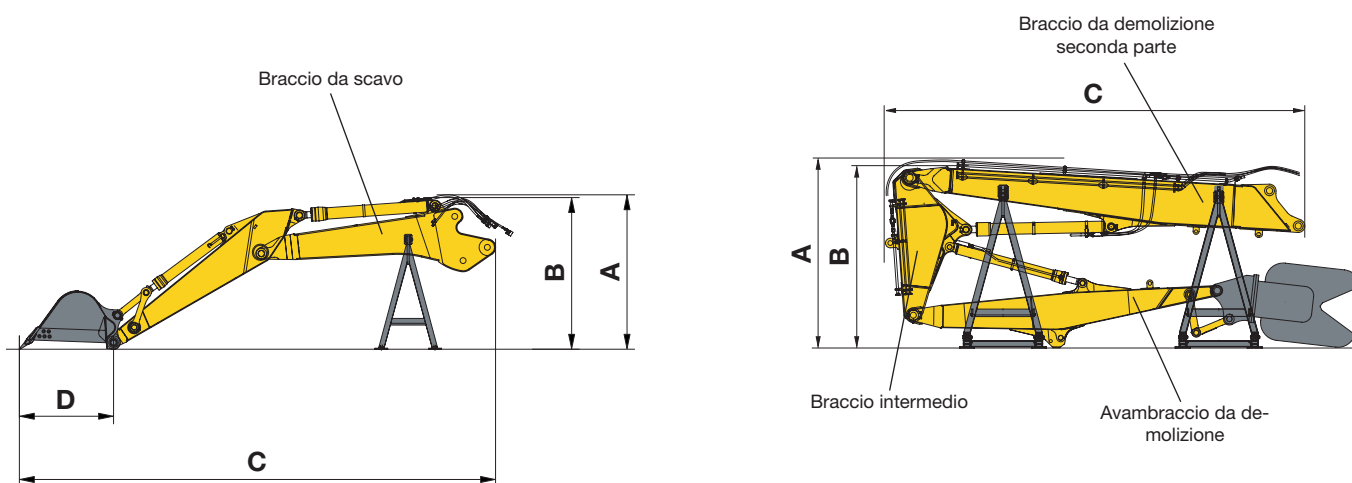

ATTREZZATURE

VERSIONE DA SCAVO

ALTEZZE ELEVATE

	VERSIONE DA SCAVO		ALTEZZE ELEVATE	
	Avambraccio da 2,6 m	Avambraccio da 3,2 m		
A	Altezza totale (incluse linee idrauliche)	2.340 mm	2.340 mm	3.085 mm
B	Altezza	2.340 mm	2.340 mm	2.980 mm
C	Lunghezza	8.335 mm	8.955 mm	7.000 mm
D	Raggio area di lavoro della benna	1.555 mm	1.555 mm	–
	Peso struttura di supporto (cavalletto)	400 kg	400 kg	937 kg
	Braccio da demolizione seconda parte ¹⁾	1.960 kg	1.960 kg	2.280 kg
	Peso braccio intermedio	–	–	816 kg
	Peso avambraccio ¹⁾	1.465 kg	1.600 kg	1.070 kg
	Peso benna	1.300 kg	1.300 kg	–
	Peso totale ²⁾	5.640 kg	5.750 kg	9.400 kg

1) Senza cilindro idraulico.

2) Con cilindri idraulici, linee idrauliche, struttura di supporto e peso dell'attrezzatura indicato

Dimensioni di trasporto

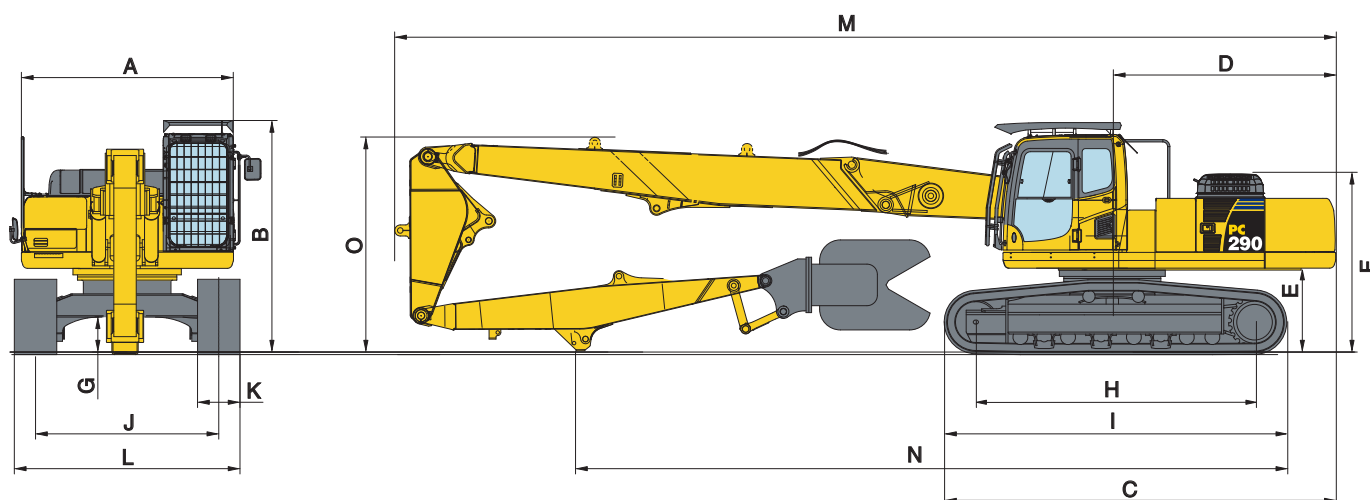

DIMENSIONI	ALTEZZE ELEVATE
A Larghezza della struttura superiore ¹⁾	2.710 mm
B Altezza totale cabina, inclusa struttura di protezione OPG	3.400 mm
Altezza totale cabina, senza OPG	3.180 mm
C Lunghezza della macchina base	5.560 mm
D Sbalzo posteriore	3.230 mm
E Altezza minima da terra del contrappeso	1.250 mm
F Altezza al filo superiore tubo di scarico	2.615 mm
G Luce libera da terra	500 mm
H Lunghezza del cingolo a terra	4.030 mm
I Lunghezza del cingolo	4.955 mm
J Carreggiata (sottocarro LC)	2.590 mm
Carreggiata (sottocarro NLC)	2.390 mm
K Larghezza dei pattini	600 mm, 700 mm
L Larghezza massima del sottocarro con pattini da 600 mm (sottocarro LC)	3.190 mm
Larghezza massima del sottocarro con pattini da 600 mm (sottocarro NLC)	2.990 mm
Larghezza massima del sottocarro con pattini da 700 mm (sottocarro LC)	3.290 mm
Larghezza massima del sottocarro con pattini da 700 mm (sottocarro NLC)	3.090 mm
M Lunghezza di trasporto	13.410 mm
N Lunghezza di trasporto a terra	9.820 mm
O Altezza (all'estremità del braccio)	2.980 mm
P Altezza (alla quota massima delle tubazioni)	3.085 mm

1) La larghezza totale della torretta non comprende le protezioni laterali, i corrimano e gli specchietti

BRACCIO DA SCAVO IN CONFIGURAZIONE CURVA

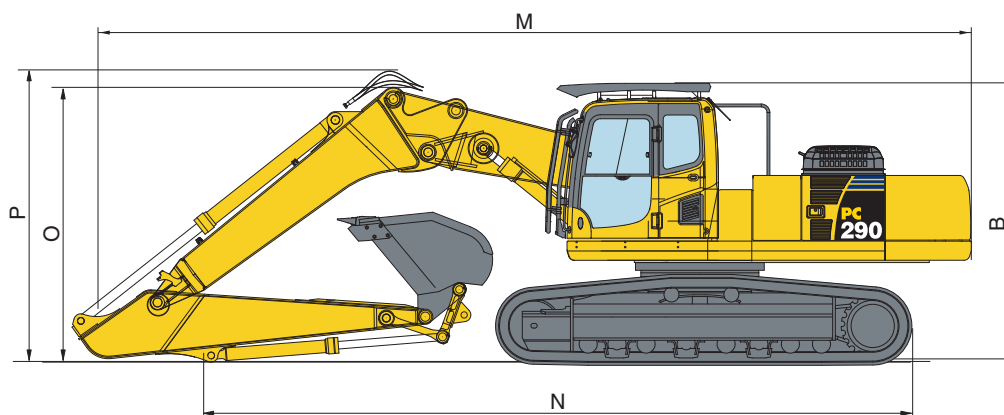

AVAMBRACCIO	2,6 m	3,2 m
M Lunghezza totale di trasporto	11.100 mm	10.955 mm
N Lunghezza di trasporto a terra	6.600 mm	8.605 mm
B Altezza di trasporto (sommità cabina con OPG)	3.400 mm	3.400 mm
Altezza di trasporto (sommità cabina senza OPG)	3.180 mm	3.180 mm
O Altezza di trasporto (alla quota massima delle tubazioni)	3.475 mm	3.265 mm
P Altezza di trasporto (alla quota massima delle tubazioni)	3.765 mm	3.550 mm

BRACCIO DA SCAVO IN CONFIGURAZIONE RETTILINEA

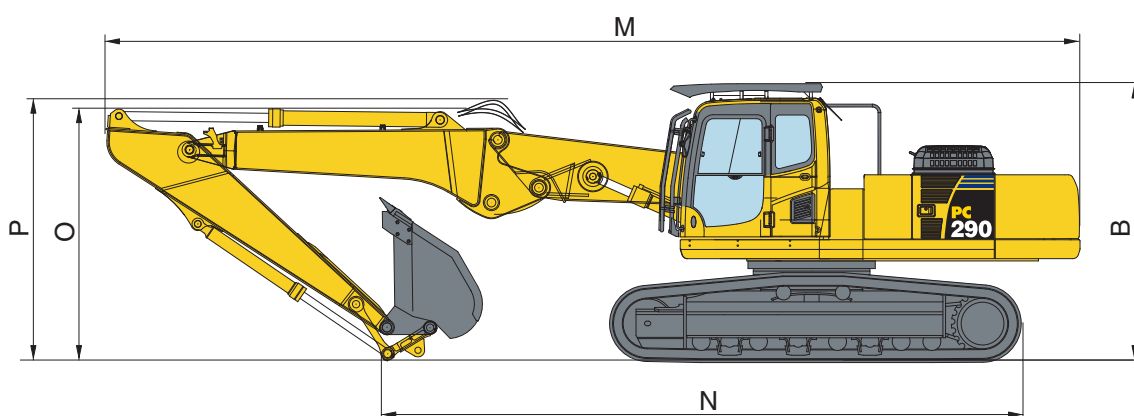

AVAMBRACCIO	2,6 m	3,2 m
M Lunghezza totale di trasporto	11.910 mm	11.870 mm
N Lunghezza di trasporto a terra	8.490 mm	8.510 mm
B Altezza di trasporto (sommità cabina con OPG)	3.400 mm	3.400 mm
Altezza di trasporto (sommità cabina senza OPG)	3.180 mm	3.180 mm
O Altezza di trasporto (alla quota massima delle tubazioni)	2.985 mm	3.030 mm
P Altezza di trasporto (alla quota massima delle tubazioni)	3.370 mm	3.440 mm

Diagramma di scavo

DEMOLIZIONE AD ALTEZZE ELEVATE

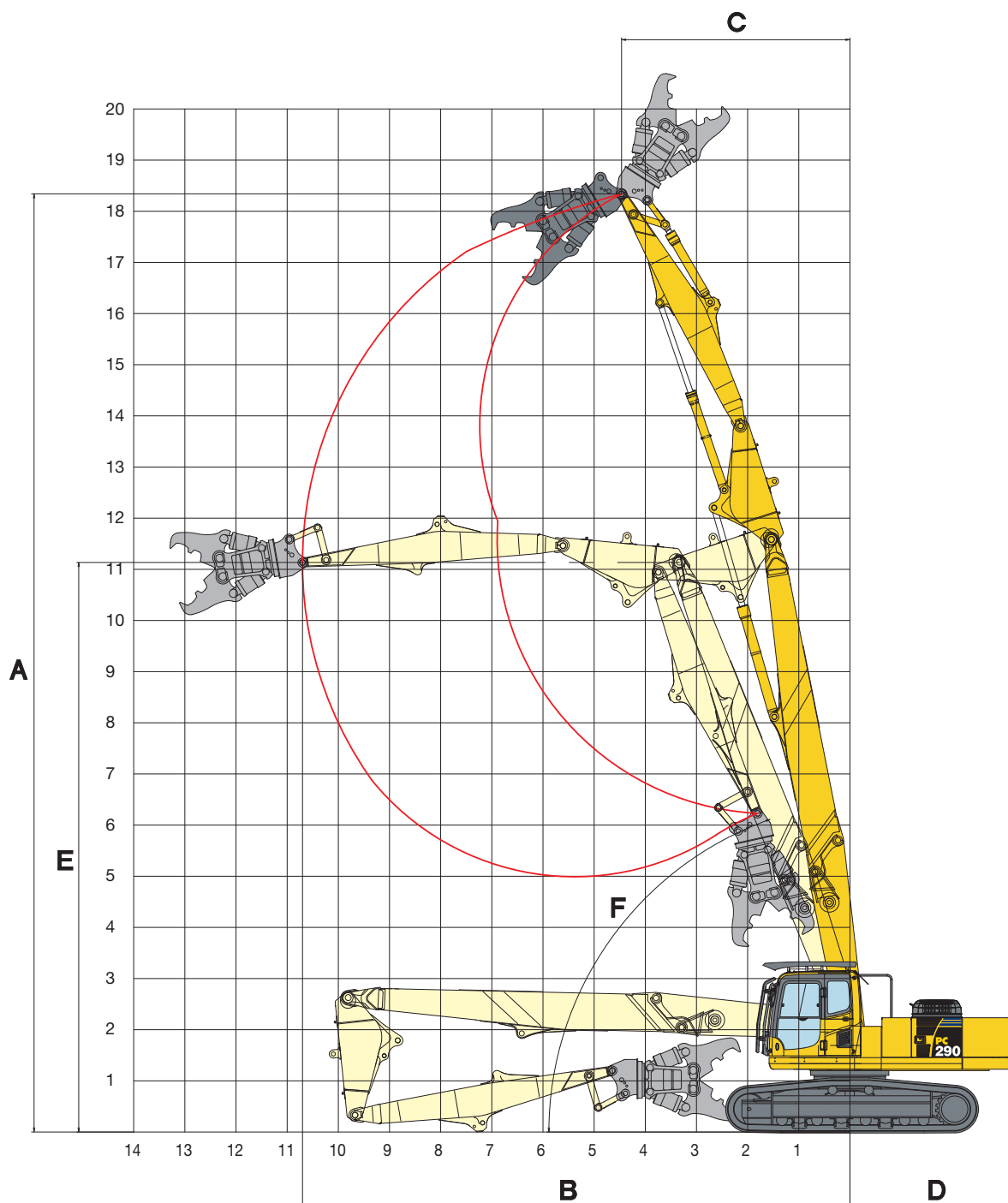

DEMOLIZIONE AD ALTEZZE ELEVATE

A	Massima altezza di lavoro	18.340 mm
B	Sbraccio orizzontale max.	10.700 mm
C	Raggio minimo di rotazione al termine dell'avambraccio (alla massima altezza)	4.465 mm
D	Raggio d'ingombro posteriore	3.270 mm
E	Altezza al sbraccio max.	11.135 mm
F	Angolazione minima del braccio alla massima altezza	70,5°

Questa gamma operativa è applicabile a 360° (a seconda degli accessori installati) (sottocarri LC). Per la sicurezza dell'operatore e del luogo di lavoro, Komatsu raccomanda che le macchine per demolizione ad altezze elevate lavorino in linea con il sottocarri ogni volta che questo è possibile.

BRACCIO DA SCAVO IN CONFIGURAZIONE CURVA

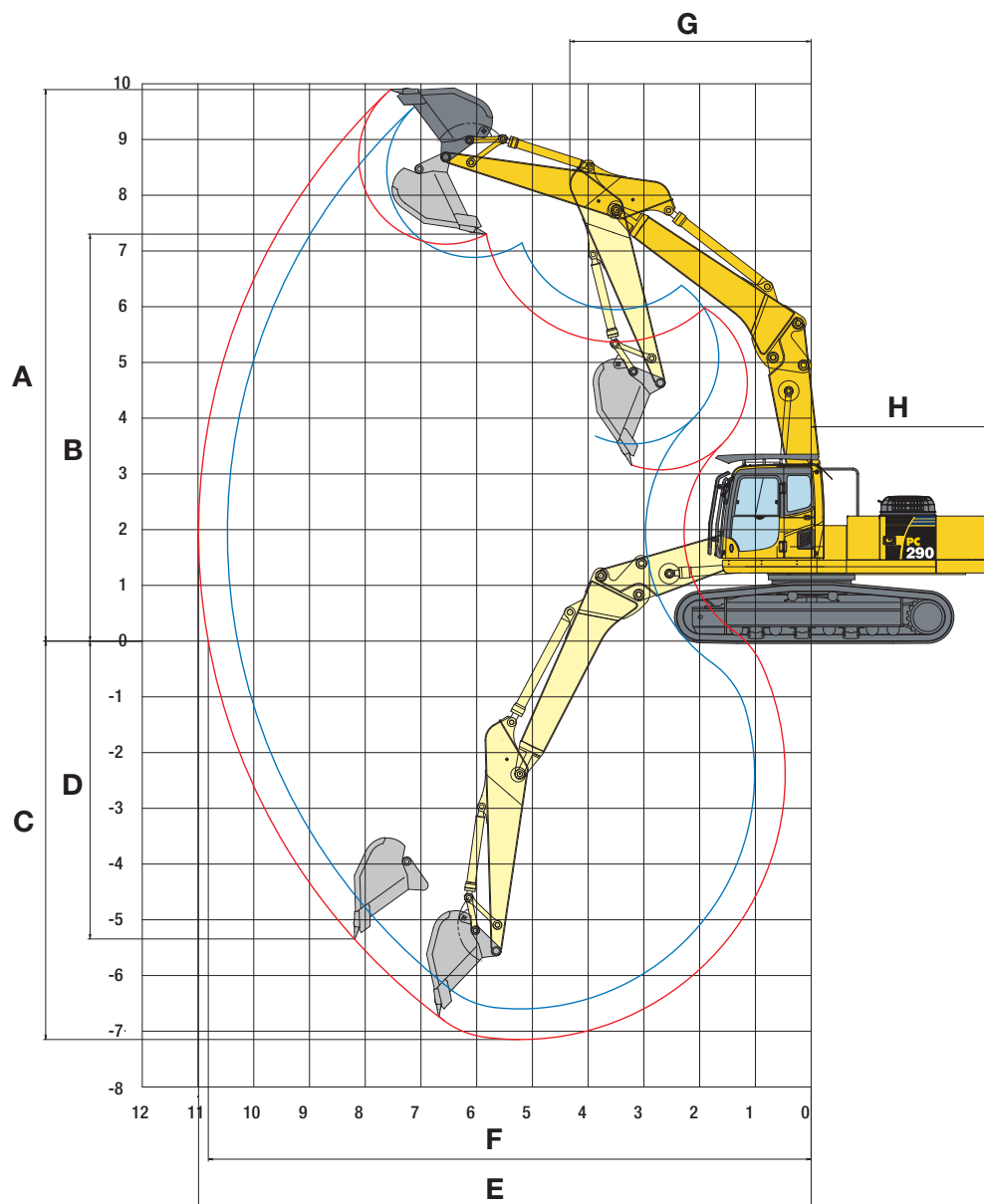

AVAMBRACCIO	2,6 m	3,2 m
A Altezza max. di scavo	9.610 mm	9.930 mm
B Altezza max. di carico	7.180 mm	7.340 mm
C Profondità max. di scavo	6.560 mm	7.110 mm
D Profondità max. di scavo (parete verticale)	4.250 mm	5.310 mm
E Sbraccio max. di scavo	10.470 mm	10.990 mm
F Sbraccio max. di scavo al piano terra	10.280 mm	10.810 mm
G Raggio minimo di rotazione anteriore (benna carica)	4.310 mm	4.330 mm
H Raggio d'ingombro posteriore	3.270 mm	3.270 mm

Diagramma di scavo

BRACCIO DA SCAVO IN CONFIGURAZIONE RETTILINEA

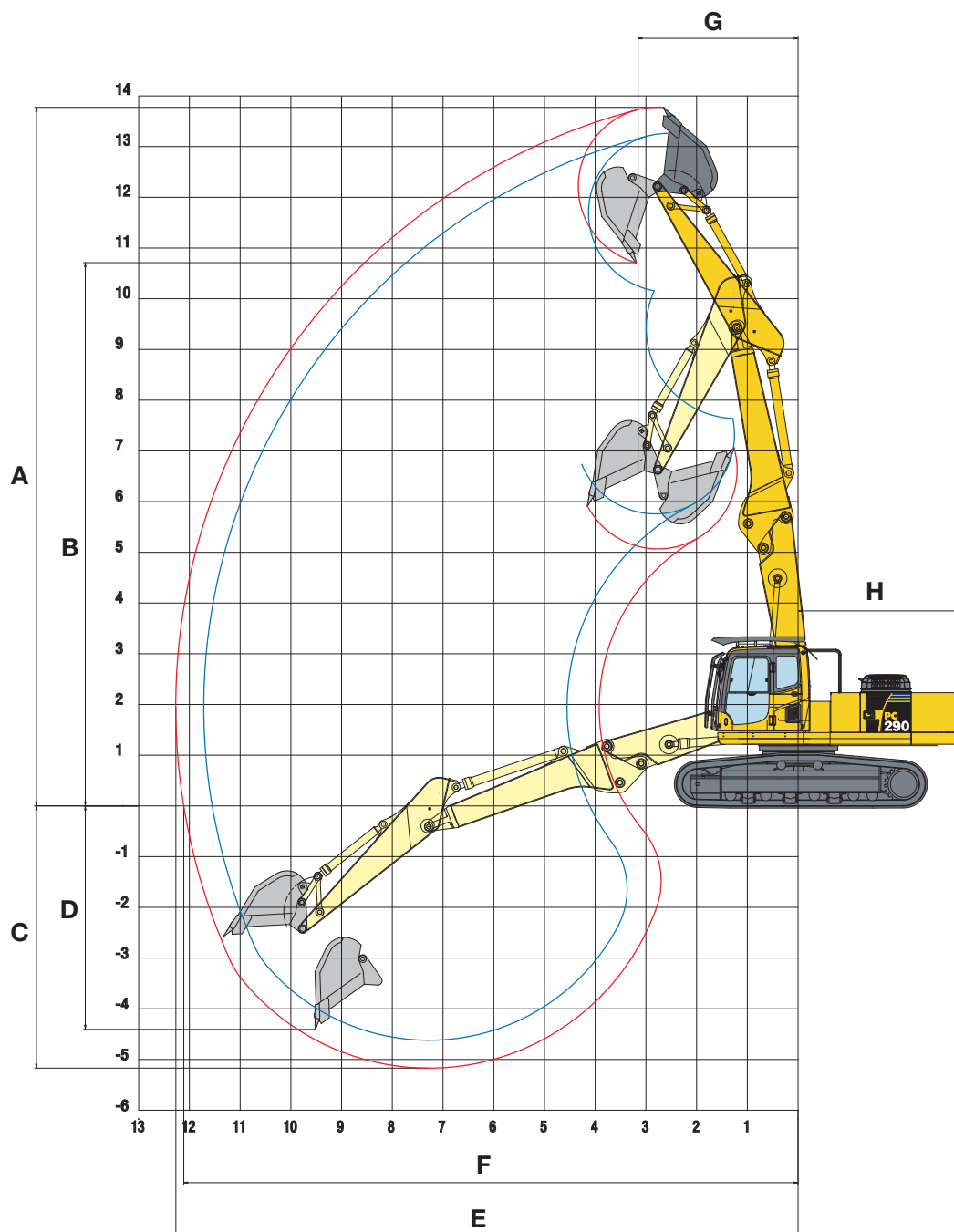

AVAMBRACCIO	2,6 m	3,2 m
A Altezza max. di scavo	13.295 mm	13.810 mm
B Altezza max. di carico	10.195 mm	10.750 mm
C Profondità max. di scavo	4.585 mm	5.135 mm
D Profondità max. di scavo (parete verticale)	3.800 mm	4.370 mm
E Sbraccio max. di scavo	11.715 mm	12.265 mm
F Sbraccio max. di scavo al piano terra	11.545 mm	12.100 mm
G Raggio minimo di rotazione anteriore (benna carica)	3.205 mm	3.155 mm
H Raggio d'ingombro posteriore	3.270 mm	3.270 mm

Capacità di sollevamento

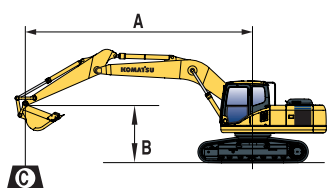

- A** - Sbraccio dal centro di rotazione
B - Altezza perno benna
C - Capacità di sollevamento - con benna, leverismi e cilindro

- Capacità in linea
 - Capacità laterale
 - Capacità alla massima distanza

Quando la benna, i leverismi o il cilindro vengono rimossi, le capacità di sollevamento possono essere aumentate dei loro rispettivi pesi.

BRACCIO DA SCAVO IN CONFIGURAZIONE CURVA

Avambraccio	9,0 m		8,5 m		7,5 m		6,0 m		4,5 m		3,0 m	

PC290LC-8 con pattini da 700 mm

	6,0 m	kg			6.530*	4.610						
	4,5 m	kg			5.730	3.420	6.960*	4.400	8.410*	6.500	11.320*	10.340
	3,0 m	kg			5.550	3.260	6.900	4.110	9.480*	5.900	13.670*	8.860
	1,5 m	kg			5.360	3.090	6.600	3.830	9.430	5.400		
	0 m	kg			5.230	2.960	6.380	3.640	9.090	5.110	12.660*	7.860
	-1,5 m	kg					6.290	3.560	8.980	5.010	13.720*	7.890
	-3,0 m	kg							9.050	5.070	12.250*	8.060

	6,0 m	kg			3.570*	3.570*	6.110*	4.760					
	4,5 m	kg	4.040*	3.110	5.850	3.530	6.610*	4.520	7.920*	6.730			
	3,0 m	kg	5.080	2.970	5.640	3.340	7.020	4.210	9.070*	6.110	12.830*	9.440	
	1,5 m	kg	4.910	2.820	5.430	3.140	6.690	3.910	9.610	5.560	13.120*	8.410	
	0 m	kg	4.780	2.690	5.250	2.980	6.440	3.680	9.200	5.200	13.500*	7.980	
	-1,5 m	kg			5.160	2.900	6.300	3.560	9.010	5.030	14.270*	7.890	9.040*
	-3,0 m	kg					6.290	3.550	9.010	5.030	13.100*	7.990	13.980*
-4,5 m	kg							8.140*	5.090	10.890*	8.270		

PC290NLC-8 con pattini da 600 mm

	6,0 m	kg			6.530*	4.100						
	4,5 m	kg			5.620	3.000	6.960*	3.890	8.410*	5.790	11.320*	9.180
	3,0 m	kg			5.450	2.840	6.780	3.600	9.480*	5.200	13.670*	7.740
	1,5 m	kg			5.260	2.670	6.470	3.330	9.260	4.710		
	0 m	kg			5.120	2.540	6.260	3.140	8.920	4.430	12.660*	6.770
	-1,5 m	kg					6.170	3.060	8.810	4.330	13.720*	6.800
	-3,0 m	kg							8.880	4.390	12.250*	6.970

	6,0 m	kg			3.570*	3.220	6.110*	4.240					
	4,5 m	kg	4.040*	2.720	5.740	3.100	6.610*	4.010	7.920*	6.010			
	3,0 m	kg	4.980	2.580	5.540	2.920	6.900	3.710	9.070*	5.410	12.830*	8.300	
	1,5 m	kg	4.810	2.430	5.320	2.720	6.570	3.410	9.440	4.870	13.120*	7.300	
	0 m	kg	4.680	2.300	5.150	2.570	6.310	3.190	9.030	4.520	13.500*	6.890	
	-1,5 m	kg			5.060	2.480	6.170	3.060	8.840	4.350	14.270*	6.800	9.040*
	-3,0 m	kg					6.170	3.060	8.840	4.350	13.100*	6.900	13.980*
-4,5 m	kg							8.140*	4.400	10.890*	7.170		

La tabella delle capacità di sollevamento è da intendersi come una guida generica, la macchina non è adatta agli usi tipici di una gru.

Le capacità di sollevamento sono espresse in kg, misurate all'estremità del braccio per un escavatore su una superficie solida e consistente.

Il peso di ogni accessorio utilizzato deve essere tolto dai valori espressi in modo da calcolare il carico utile.

I carichi sono espressi secondo la normativa ISO 10567 e non superano il 75% del carico di ribaltamento o l'87% della capacità idraulica della macchina.

Le capacità di sollevamento sono limitate dalla stabilità della macchina, dalle prestazioni idrauliche e del carico massimo ammissibile sull'attrezzatura.

Capacità di sollevamento

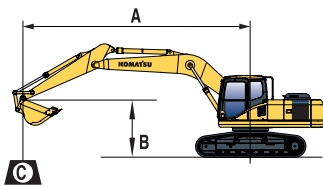

- A** - Sbraccio dal centro di rotazione
B - Altezza perno benna
C - Capacità di sollevamento - con benna, leverismi e cilindro

- Capacità in linea
 - Capacità laterale
 - Capacità alla massima distanza

Quando la benna, i leverismi o il cilindro vengono rimossi, le capacità di sollevamento possono essere aumentate dei loro rispettivi pesi.

BRACCIO DA SCAVO IN CONFIGURAZIONE RETTILINEA

Avambraccio	10,5 m		10,0 m		9,5 m		9,0 m		8,5 m		7,5 m		6,0 m		4,5 m	

PC290LC-8 con pattini da 700 mm

	9,0 m	kg																					
	7,5 m	kg																					
	6,0 m	kg																					
	4,5 m	kg																					
	3,0 m	kg		3.910		2.130		4.310		2.390		4.740		2.660		5.230		2.960		6.420		3.670	
	1,5 m	kg		3.840		2.070		4.200		2.280		4.590		2.530		5.040		2.790		6.120		3.400	
	0 m	kg		3.820		2.040		4.140		2.230		4.510		2.440		4.930		2.690		6.000		3.290	
	-1,5 m	kg								4.400*		2.450		4.920		2.680		5.970		3.260		7.080*	

	10,5 m	kg																					
	9,0 m	kg																					
	7,5 m	kg																					
	6,0 m	kg		3.130*		2.280		4.590		2.640		5.120		3.010		5.730		3.420		7.230		4.400	
	4,5 m	kg		4.060		2.260		4.490		2.560		4.980		2.880		5.530		3.240		6.900		4.100	
	3,0 m	kg		3.600		1.930		3.960		2.170		4.350		2.430		4.800		2.710		5.300		3.020	
	1,5 m	kg		3.530		1.870		3.860		2.080		4.220		2.300		4.630		2.550		5.090		2.830	
	0 m	kg		3.500		1.840		3.790		2.020		4.130		2.220		4.510		2.450		4.950		2.700	

PC290NLC-8 con pattini da 600 mm

	9,0 m	kg																					
	7,5 m	kg																					
	6,0 m	kg																					
	4,5 m	kg																					
	3,0 m	kg		3.830		1.800		4.220		2.030		4.640		2.270		5.120		2.550		6.300		3.180	
	1,5 m	kg		3.760		1.730		4.110		1.930		4.500		2.140		4.940		2.380		5.990		2.910	
	0 m	kg		3.730		1.710		4.040		1.870		4.410		2.060		4.830		2.280		5.870		2.800	
	-1,5 m	kg										4.400*		2.060		4.810		2.260		5.850		2.770	

	10,5 m	kg																					
	9,0 m	kg																					
	7,5 m	kg																					
	6,0 m	kg		3.130		1.950		4.500		2.280		5.030		2.620		5.620		3.000		7.110		3.890	
	4,5 m	kg		3.970		1.930		4.400		2.200		4.880		2.490		5.430		2.820		6.780		3.600	
	3,0 m	kg		3.520		1.620		3.870		1.840		4.260		2.070		4.700		2.320		5.190		2.610	
	1,5 m	kg		3.450		1.560		3.770		1.740		4.130		1.950		4.530		2.170		4.980		2.420	
	0 m	kg		3.420		1.520		3.710		1.680		4.040		1.860		4.410		2.060		4.840		2.290	

La tabella delle capacità di sollevamento è da intendersi come una guida generica, la macchina non è adatta agli usi tipici di una gru.

Le capacità di sollevamento sono espresse in kg, misurate all'estremità del braccio per un escavatore su una superficie solida e consistente.

Il peso di ogni accessorio utilizzato deve essere tolto dai valori espressi in modo da calcolare il carico utile.

I carichi sono espressi secondo la normativa ISO 10567 e non superano il 75% del carico di ribaltamento o l'87% della capacità idraulica della macchina.

Le capacità di sollevamento sono limitate dalla stabilità della macchina, dalle prestazioni idrauliche e del carico massimo ammissibile sull'attrezzatura.

Equipaggiamento standard ed a richiesta

MOTORE

Motore Komatsu SAA6D107E-1, turbodiesel, Common Rail, postrefrigerato, conforme alle normative EU Stage IIIA	●
Ventola aspirante con schermatura per prevenire l'intasamento del radiatore	●
Preriscaldamento automatico del motore	●
Protezione contro il surriscaldamento del motore	●
Indicatore livello carburante	●
Deceleratore automatico	●
Chiave di avviamento motore	●
Possibilità di inserimento password per l'avviamento del motore	●
Alternatore 24 V/60 A	●
Motorino di avviamento 24 V/5,5 kW	●
Batterie 2 x 12 V/140 Ah	●
Filtro diesel particolato	○

IMPIANTO IDRAULICO

Circuito idraulico HydraulMind, con Sistema Load Sensing a Centro Chiuso (CLSS)	●
Regolazione elettronica combinata delle pompe idrauliche e del motore diesel (PEMC)	●
5 modalità di lavoro: Power, Economy, Breaker (Martello), Attachment (Accessori) e Lifting (Sollevamento)	●
Funzione PowerMax	●
Joystick PPC con 3 pulsanti per azionamento braccio, avambraccio, benna e rotazione. Comandi proporzionali integrati nel joystick per linee ausiliarie	●
Filtro in linea per le pompe idrauliche	●
Due valvole di servizio addizionali (portata piena)	●
Una valvola di servizio addizionale (portata dimezzata)	●
Linea idraulica di drenaggio	●

SOTTOCARRO CINGOLATO

Pararulli inferiori	●
Protezioni sottocarro	●
Carro in versione LC/NLC	○
Pattini a tre costole da 600, 700 mm	○
Pararulli inferiori completi	○

SERVIZIO E MANUTENZIONE

Spurgo automatico dell'impianto combustibile	●
Filtro aria a doppio elemento con eiettore automatico e indicatore d'intasamento elettronico	●
KOMTRAX™ - Sistema di monitoraggio Komatsu via satellite	●
Monitor a colori multifunzione con sistema di controllo e gestione EMMS	●
Impianto di lubrificazione centralizzato ad azionamento automatico	●
Punti di servizio	○

CABINA

Cabina SpaceCab™ in versione da demolizione, con protezioni OPG (FOPS) in conformità con la norma ISO 10262 livello 2. Ampia superficie trasparente sul tetto cabina con tergilavavetro, finestrini con vetri di sicurezza, parabrezza anteriore unico e fisso con tergilavavetro	●
Cabina tiltabile, con dispositivo di comando per l'inclinazione cabina, tubi idraulici per i servocomandi e cilindri sollevamento cabina	●
Sedile ammortizzato riscaldato con supporto lombare, braccioli regolabili in altezza e cintura di sicurezza avvolgibile	●
Climatizzatore automatico	●
Alimentazione 12 V	●
Porta bottiglie e porta documenti	●
Box caldo-freddo	●
Autoradio	●

ATTREZZATURE

Braccio da demolizione prima parte o braccio base: Comprende la prima parte del braccio da dotate di demolizione con relative linee idrauliche, dotate di innesti rapidi, dotati delle relative linee idrauliche adatte al funzionamento di attrezzature per demolizione ad altezze elevate e al funzionamento del frantumatore con rotazione	●
Avambraccio da scavo: Include il cilindro della benna e le tubazioni, cinematismo benna, avambraccio da scavo da 2,6 m o 3,2 m, con 2 circuiti idraulici a flusso proporzionale, con linea di drenaggio	○
Braccio da scavo: Braccio scavo installabile in due posizioni (curvo/dritto), da agganciare alla prima parte del braccio demolizione o braccio base. Tubazioni per cilindro avambraccio da scavo e cilindro benna, innesti rapidi, dotati delle relative linee idrauliche adatte al funzionamento di attrezzature per demolizione ad altezze elevate e al funzionamento del frantumatore con rotazione	○
Braccio da demolizione: Comprende il braccio da demolizione seconda parte, braccio intermedio, avambraccio da demolizione ad altezze elevate, dotati delle relative linee idrauliche adatte al funzionamento di attrezzature per demolizione ad altezze elevate e al funzionamento del frantumatore con rotazione	○
Benne Komatsu	○

DISPOSITIVI DI SICUREZZA

Telecamera posteriore	●
Avvisatore acustico	●
Serrature di sicurezza per tappo gasolio e cofani	●
Allarme acustico di traslazione	●
Valvole di sicurezza per il braccio principale	●
Ampi corrimano e specchietti retrovisori	●
Interruttore generale impianto elettrico	●
Valvola di sicurezza avambraccio (solo con configurazione per scavo)	○

TRASLAZIONE

Traslazione a 3 velocità con scalata automatica, riduttori finali epicicloidali con freni di parcheggio	●
Comandi PPC per la traslazione e lo sterzo con leve e pedali	●
Pedale di tipo PPC per braccio intermedio da demolizione	●

SISTEMA DI ILLUMINAZIONE

Luci di lavoro: 2 sulla torretta e 1 sul braccio, 4 sul tetto della cabina (anteriore), 1 sul tetto della cabina (posteriore), 1 sul contrappeso (posteriore)	●
---	---

ALTRE DOTAZIONI

Torretta irrobustita di tipo heavy duty per demolizione con rinforzi inferiori e protezioni laterali	●
Contrappeso in versione demolizione con parte interna rimovibile	●
Lubrificazione centralizzata per ralla e perni	●
Pompa rifornimento carburante con arresto automatico	●
Schemi e decalco a colori	●
Catalogo ricambi e manuale d'uso e manutenzione	●
Predisposizione per attacco rapido idraulico (solo con configurazione per scavo)	○
Contrappeso supplementare. Da installare nel contrappeso principale da demolizione quando si monta l'attrezzatura per demolizione a quote elevate. Amovibile per operazioni di scavo, incluso assieme alle attrezzature da demolizione	○
Olio biodegradabile per l'impianto idraulico	○
Verniciatura speciale	○

Altre dotazioni a richiesta

- equipaggiamento standard
- equipaggiamento a richiesta

Escavatore idraulico

PC290LC/NLC-8

Versione da demolizione ad altezze elevate

Il vostro partner Komatsu:

KOMATSU

**Komatsu Europe
International NV**

Mechelsesteenweg 586
B-1800 VILVOORDE (BELGIUM)
Tel. +32-2-255 24 11
Fax +32-2-252 19 81
www.komatsu.eu

UHSS13903 01/2017

Materials and specifications are subject to change without notice.
KOMATSU is a trademark of Komatsu Ltd. Japan.